



East African Journal of Swahili Studies

eajss.eanso.org

Volume 5, Issue 1, 2022

Print ISSN: 2707-3467 | Online ISSN: 2707-3475

Title DOI: <https://doi.org/10.37284/2707-3475>



EAST AFRICAN
NATURE &
SCIENCE
ORGANIZATION

Original Article

Utaratibu wa Vipengele vya Kirai Nomino katika Kiswahili

Chege Joel Ngari^{1*} na Dkt. Leonard Chacha Mwita, PhD¹

¹ Chuo Kikuu cha Kenyatta, S. L. P. 43844 – 00100, Nairobi, Kenya.

* Barua pepe ya mawasiliano: joelchege867@gmail.com

DOI ya Nakala: <https://doi.org/10.37284/jammk.5.1.826>

Tarehe ya Uchapishaji: **IKISIRI**

05 Septemba 2022

Istilahi Muhimu:

*Eksibaa,
Muundo,
Kirai.*

Lugha zote ulimwenguni huwa na sheria zake zinazohusu mfuatano wa maneno katika sentensi. Hivyo basi, kama zilivyo lugha zingine, lugha ya Kiswahili vilevile ina utaratibu mwafaka ambao vivumishi katika kirai nomino (KN) hufuata ili kuibua sentensi kubalifu sio kimantiki tu, bali pia kisarufi, jambo ambalo huathiri maana ya KN husika. Makala haya yameweka bayana utaratibu wa vipengele vya kirai nomino katika Kiswahili. Nadharia ya Eksibaa iliyoasisiwa na Noam Chomsky ilitumika. Nadharia ya Eksibaa ni nadharia ya muundo virai inayoonyesha kategoria za sintaksia zinazofungamanishwa na nomino. Mbinu za utafiti zilizoongoza utafiti huu ni hojaji na mahojiano. Mbinu ya uchunzaji ilitumika ambapo maongezi ya wazungumzaji yalirekodiwa. Mbinu husika zilikamilishana na kujengana kila mojawazo ikifidia mapungufu ya nyingine. Sampuli ya utafiti huu ilitolewa kwa kutumia mbinu kusudio. Utafiti huu ulishirikisha watafitiwa 120 ili kuafiki lengo husika. Walengwa wa utafiti huu walikuwa ni: wahadhiri na walimu, vijana waliomaliza shule ya upili na vyuo na wanafunzi wa shule za upili na vyuo. Matokeo ya utafiti huu yalidhihirisha makundi matatu ya utaratibu wa vipengele vya kirai nomino ambayo ni: kirai nomino cha kiwakilishi na vivumishi, kirai nomino chenye nomino vivumishi na kishazi tegemezi na mwisho ni kirai nomino cha nomino, kitenzi jina na kivumishi. Matokeo ya utafiti huu yatapanua uelewa wa kirai nomino kwa mitazamo tofauti na hivyo kuongeza maarifa kuhusiana na dhana husika. Vilevile, mapendekezo ya utafiti huu yatakuwa ya manufaa kwa wanafunzi, waandishi wa vitabu, Wizara ya Elimu, serikali, wapangaji mitaala, watafiti wa baadaye na walimu chipukizi kupanua ufahamu na uelewa wa tawi la isimu ambalo ni pragmatiki.

APA CITATION

Ngari, C. J., & Mwita, L. C. (2022). Utaratibu wa Vipengele vya Kirai Nomino katika Kiswahili. *East African Journal of Swahili Studies*, 5(1), 297-313. <https://doi.org/10.37284/jammk.5.1.826>.

CHICAGO CITATION

Ngari, Chege Joel and Leonard Chacha Mwita. 2022. "Utaratibu wa Vipengele vya Kirai Nomino katika Kiswahili". *East African Journal of Swahili Studies* 5 (1), 297-313. <https://doi.org/10.37284/jammk.5.1.826>.

HARVARD CITATION

Ngari, C. J., & Mwita, L. C. (2022) "Utaratibu wa Vipengele vya Kirai Nomino katika Kiswahili", *East African Journal of Swahili Studies*, 5(1), pp. 297-313. doi: 10.37284/jammk.5.1.826.

IEEE CITATION

C. J. Ngari, & L. C. Mwita, "Utaratibu wa Vipengele vya Kirai Nomino katika Kiswahili", *EAJSS*, vol. 5, no. 1, pp. 297-313, Sep. 2022.

MLA CITATION

Ngari, Chege Joel & Leonard Chacha Mwita. "Utaratibu wa Vipengele vya Kirai Nomino katika Kiswahili". *East African Journal of Swahili Studies*, Vol. 5, no. 1, Sep. 2022, pp. 297-313, doi:10.37284/jammk.5.1.826.

UTANGULIZI

Sura hii inahusu uwasilishaji na uchanganuzi wa data ya utafiti na imeongozwa na mambo mawili ambayo ni swali na lengo la kwanza la mada ya utafiti. Haya yameelezwa katika sura ya kwanza ya kazi hii. Miongoni mwa masuala ambayo yameshughulikiwa katika sura hii ni; utaratibu kubalifu wa vipengele vya kirai nomino katika sintaksia ya Kiswahili.

Katika kutimiza lengo hili, data zilizopatikana nyanjani zimechambuliwa na kuwasilishwa kupitia majedwali na hivyo kuweka bayana utaratibu mwafaka wa vipengele vya kirai nomino cha Kiswahili. Makundi matatu yanayohusu utaratibu wa vipengele vya KN cha Kiswahili yamebainishwa na kuweka bayana. Makundi husika ni pamoja na; kirai nomino cha kiwakilishi na vivumishi, kirai nomino chenye nomino, kivumishi na kishazi tegemezi na kundi la tatu ni kirai nomino cha nomino, kitenzi jina na kivumishi.

NADHARIA

Nadharia ya X-baa ilitangulizwa na Chomsky (1970), na inashughulikia jaribio la awali kabisa la kupata suluhisho la tatizo la sarufi miundo virai. Nadharia hii ya sarufi miundo virai ilikuwa na kanuni nyingi zilizohusisha kategoria mbalimbali katika uwakilishi wa miundo ya sentensi. Haegeman (1991), katika kuelezea nadharia ya X-baa, ameeleza uchanganuzi wa virai kwa kuzingatia kategoria na vile vile uchanganuzi wa vishazi.

Katika nadharia ya X-baa kila kirai humilikiwa na kichwa leksika. Hoja muhimu katika nadharia hii ni kwamba sheria za sarufi miundo virai hazina budi kudhibitiwa; na kwamba kategoria zaidi za virai hazina budi kuongezwa. Kwa mfano, katika kategoria ya virai nomino kuna haja ya kuingiza kategoria nyingine ambazo ni kubwa kuliko nomino lakini ni ndogo kuliko kirai (Massamba, 2004).

Kwa mujibu wa Haegeman (1994), nadharia ya X-baa inaongozwa na dhana ya neno kuu (kichwa) katika kirai na uhusiano wake na vipengele vingine katika kuunda kirai. Ufasiri wa neno kuu la kirai ni sufuri yaani X^0 . Hivyo, katika nadharia ya X-baa, alama X hutumika kuwakilisha neno kuu katika kirai na alama ya kistari (-) au () (baa) huwakilisha vipashio vifuatili vya neno kuu/ kichwa (X) katika kirai husika. X ni kategoria za maneno kama vile: Nomino, kivumishi, kitenzi, kielezi, na kihisishi. X^{n-1} inawakilisha X^0 , na alama za dukuduku zinawakilisha viambajengo vinavyoweza kuongezwa.

Kwa mujibu wa Chomsky (1981), muundo wa virai huchukuliwa kuwa na viwango viwili vya uchomozi ambavyo ni kiwango cha uchomozi upeo na kiwango cha uchomozi kati. Kirai nomino katika uchomozi upeo kinawakilishwa na alama N'' na kirai kitenzi kinawakilishwa na herufi T'' . Kwa upande mwingine, uchomozi wa kati huwakilishwa na herufi ya neno kuu katika kirai pamoja na baa moja. Kwa mfano, katika kirai nomino kitawakilishwa na herufi N' na kirai kitenzi herufi T' . Kwa mfano, katika kirai nomino "Kitabu chake"

kichwa ni nomino "kitabu" ilhali katika kirai kitenzi "kimeandikwa vizuri" kichwa ni kitenzi 'kimeandikwa'. Kwa hivyo kanuni kuu ya nadharia hii ni: $KX \rightarrow \dots X \dots$ ambayo inaonyesha kwamba kila kirai KX lazima kiwe na kichwa cha X ili kirai chenye kiwe sahihi. Kwa hivyo, $KX \rightarrow \dots X \dots$ na $KT \rightarrow \dots T \dots$ ambapo N ni nomino na T ni kitenzi. Kwa upande mwingine, mihimili ya nadharia ya X -baa huwa na nafasi ya kipekee katika uchanganuzi wa virai.

Nadharia ya X -baa ina mihimili miwili mikuu ambayo ni; kila kirai huwa na neno kuu na vipashio katika kirai hupangwa katika ngazi tofauti ambavyo ni kipambanuzi, kijalizo na kipanuzi. Hivyo basi, nadharia ya X -baa husaidia kuchanganua sentensi kwa kutekeleza majukumu yafuatayo: kubainisha muundo wa kirai nomino kwa uwazi, kueleza mahusiano ya vipashio katika kirai nomino, kuonyesha jinsi umilikaji unavyojitokeza baina ya vipashio na vingine na kuonyesha matumizi ya kanuni za kijumla katika kufafanua muundo wa kirai nomino.

MBINU ZA UTAFITI

Utafiti huu ulichukua muundo wa kimaelezo. Mbinu hii ilitumika katika utafiti huu kueleza na kutoa mifano mwafaka ya utaratibu wa vipengele vya KN katika Kiswahili. Utafiti huu ulifanywa maktabani na nyanjani. Utafiti wa maktabani ulihusisha usomaji wa kazi mbalimbali zinazohusiana na mada ya utafiti kama vile; vitabu, magazeti, majarida, machapisho na tasnifu mbalimbali ili kuelewa kikamilifu nadharia husika na masuala yaliyo hitajika kuchanganuliwa katika matini ili kutimiza malengo ya mada ya utafiti. Mbinu za ukusanyaji data zilizotumika ni hojaji na mahojiano.

Hojaji huwa ni maswali yanayoandikwa kwa kutumia utaratibu maalum kwa lengo la kukusanya data iliyokusudiwa (Kothari, 2009). Hojaji huru na funge zilitumika katika utafiti huu katika kukusanya virai nomino. Data husika ilisaidia katika kubaini utaratibu wa vipengele vya KN katika Kiswahili pasi na kuweka bayana changamoto zinazotinga uibuaji mwafaka wa vipengele vya KN . Katika hojaji huru, watafiti walikuwa na uhuru wa kujieleza kikamilifu na kwa uwazi huku katika hojaji funge wakitakiwa kuchagua mojawapo ya

majibu yaliyoorodheshwa kwenye hojaji. Katika utafiti huu, mbinu ya hojaji ilionekana kuwa inafaa kwa sababu zifuatazo: kwanza, inawezesha kukusanya data katika kundi kubwa la watu kwa muda mfupi. Pili, mbinu hii ni rahisi na ya haraka katika kukusanya na kuchanganua data.

Watafitiwa hawa walipewa hojaji iliyosheheni makundi ya vivumishi vya aina mbalimbali ambavyo mpangilio wake faafu ulikuwa umefaraguliwa na walitakiwa kuviweka katika utaratibu mwafaka.

Vilevile watafitiwa lengwa walipewa makundi ya sentensi yaliyosheheni aina tofauti tofauti ya vivumishi na kutakiwa kuibuwa sentensi moja kwa kila kategoria ambayo ilikuwa na utaratibu mwafaka wa vipengele vya KN katika sintaksia ya Kiswahili na hivyo kupelekea wao kung'amua sentensi ambayo ilikuwa kubalifu kisarufi na kimantiki. Ili kumwezesha mtafiti kukusanya data toshelevu, alitumia mbinu ya mahojiano. Mtafiti aliwahoji walimu ana kwa ana kuhusu maswali aliyoandaa ili kupata data toshelevu kuhusiana na suala la utafiti. Kila mwalimu alihojiwa kivyake baada ya kuweka miadi ya kufanya mahojiano naye. Mbinu hii ilimwezesha mtafiti kupata data pana na ya kuaminika katika utafiti huu hasa katika kuafikia lengo la pili na tatu la mada ya utafiti.

UTARATIBU KUBALIFU WA VIPENGELE VYA KIRAI NOMINO KATIKA KISWAHILI

Lugha zote ulimwenguni huwa na sheria zake zinazohusu mfuatano wa maneno katika sentensi. Hivyo basi, kama zilivyo lugha zingine, lugha ya Kiswahili vilevile ina utaratibu mwafaka ambao vivumishi katika KN hufuata ili kuibuwa sentensi kubalifu sio kimantiki tu, bali pia kisarufi, jambo ambalo huathiri maana ya KN husika.

Zoezi husika la utafiti lilidhihirisha makundi matatu ya utaratibu wa vipengele vya KN ambayo yaliweka bayana namna vivumishi vinaweza kufuatana katika kirai nomino cha Kiswahili na kuibuwa sentensi kubalifu kisarufi. Makundi haya ya kirai nomino ni pamoja na: kirai nomino cha kiwakilishi na vivumishi, kirai nomino chenye nomino vivumishi na kishazi tegemezi na mwisho ni kirai nomino cha nomino, kitenzi jina na kivumishi.

Makundi husika ya utaratibu wa vipengele vya kirai nomino yalichanganuliwa kutokana na sentensi 85 zilizokusanywa nyanjani. Sentensi kumi na mbili ziliweza kuunda utaratibu wa kirai nomino cha kiwakilishi na vivumishi. Sentensi ishirini na moja kati ya jumla ya sentensi zote ziliweza kuunda utaratibu wa vipengele vya kirai nomino chenye nomino, vivumishi na kishazi tegemezi huku

sentensi kumi na tano zikiunda utaratibu wa vipengele vya kirai nomino cha nomino, kitenzi jina na kivumishi. Hata hivyo, sentensi thelathini na saba zilipatikana kutofuata utaratibu wowote wa vipengele vya kirai nomino cha Kiswahili. Taarifa husika kuhusu uchambuzi wa data ya nyanjani iliwasilishwa kwenye *Jedwali 1*.

Jedwali 1: Taarifa Kuhusu Utaratibu wa Vipengele vya Kirai Nomino

Taarifa Kuhusu Utaratibu wa Vipengele vya Kirai Nomino	Taarifa Kuhusu Utaratibu wa Vipengele vya Kirai Nomino	Taarifa Kuhusu Utaratibu wa Vipengele vya Kirai Nomino	Taarifa Kuhusu Utaratibu wa Vipengele vya Kirai Nomino	Taarifa Kuhusu Utaratibu wa Vipengele vya Kirai Nomino	Taarifa Kuhusu Utaratibu wa Vipengele vya Kirai Nomino
KN cha W+V	12	14	73	86	100
KN cha N+ V+ S	21	25	60	75	100
KN cha K _j +V	15	18	70	82	100

Jedwali 1 linadhihirisha bayana idadi ya wanafunzi walioweza kutoa sentensi ambazo zilikuwa na utaratibu faafu wa vipengele vya KN. Katika Jedwali husika, 'K_j' ilitumika kuwakilisha kitenzi jina huku 'S' ikiwakilisha kishazi tegemezi. Kwa mujibu wa jedwali husika asilimia kumi na nne waliibua KN cha kiwakilishi na vivumishi, asilimia ishirini na tano wakiibua KN chenye vivumishi na kishazi tegemezi huku asilimia kumi na nane waliweza kuibua KN cha nomino, kitenzi jina na kivumishi. Hata hivyo, asilimia themanini na sita walishindwa kuibua utaratibu faafu wa KN cha kiwakilishi na vivumishi, asilimia sabini na tano walishindwa kuibua utaratibu kubalifu wa KN chenye nomino, vivumishi na kishazi tegemezi huku asilimia themanini na mbili wakishindwa kutoa KN cha nomino, kitenzijina na kivumishi.

Makundi yaliyohusu utaratibu wa KN yalifafanuliwa kwa kutumia majedwali na pia vilelezo matawi katika kuchanganua mojawapo wa sentensi katika kila kundi. Katika ufafanuzi husika, (V) imetumika kama kiwakilishi cha kivumishi.

Kwa mujibu wa Vincent (2010), mfuatano wa vipengele katika kirai nomino hutegemea mambo mawili ambayo ni upatanisho wa kisarufi na maana inayoibuliwa na vipengele husika

vinapoambatishwa kwenye nomino. Vilevile, kuna uwezekano wa vipengele viwili vilivyo katika kategoria moja kufuatana moja baada ya kingine bila ya kuvuruga mantiki ya kirai nomino husika. Mfuatano huu wa vipengele unalingana na ule uliotolewa na Masebo na Nyangwine (2007), ambao unahusu muundo wa kirai nomino chenye nomino na kivumishi kimoja au zaidi. Kwa mujibu wa data ya uchunzaji uliofanywa darasani, mwalimu mmoja aliwauliza wanafunzi kutunga sentensi moja yenye mpangilio wa nomino na kivumishi zaidi ya kimoja. Mwanafunzi mmoja alitunga sentensi ifuatayo:

Viazi **vikubwavikubwa vitamu** vilivyochemshwa vimeliwa.

Katika sentensi 1 'viazi' ni nomino, 'vikubwa vikubwa' ni kivumishi cha umbile, 'vitamu' ni kivumishi cha ladha, 'vilivyochemshwa' ni kishazi tegemezi na 'vimeuzwa' ni kitenzi. Uchanganuzi wa sentensi 1 kwa mujibu wa X-baa una muonekano ufuatao katika sehemu inayofuata.

Kielelezo Matawi 1: Kirai Nomino chenye Vivumishi Viwili

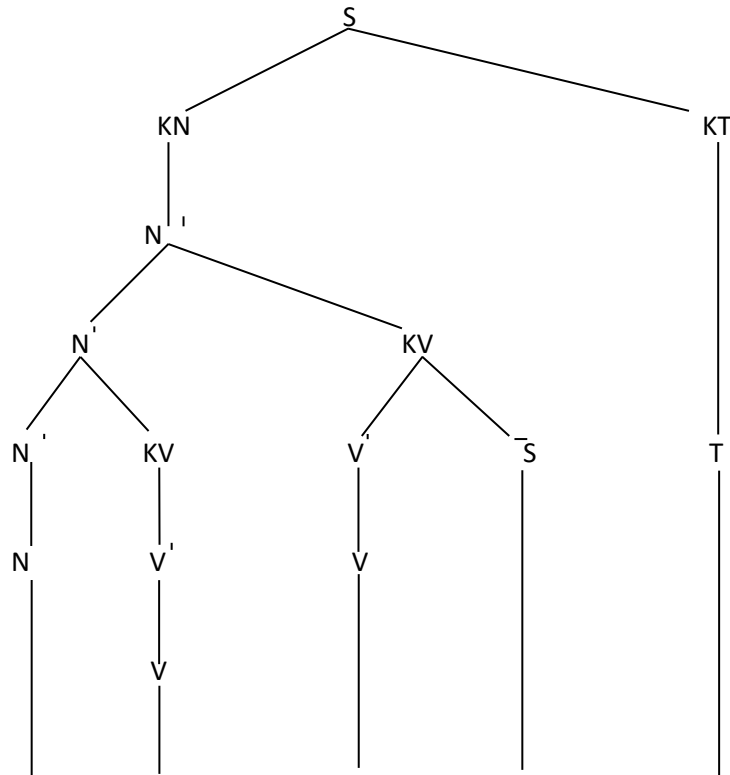

Viazi **vikubwavikubwa vitamu** vilivyochemshwa vimeliwa

Kielelezo Matawi 1 kinadhihirisha uchanganuzi wa kirai nomino chenye vipengele viwili vilivyo katika kategoria moja. Vipengele hivi vinahusisha vivumishi viwili ambavyo ni ‘vikubwavikubwa’ na ‘vitamu’. Mfuatano huu hauvurugi mantiki ya kirai nomino ‘viazi vikubwavikubwa vitamu vilivyochemshwa vimeliwa’.

Utaratibu wa vipashio vya kirai nomino uliobainika kutokana na data ya utafiti ni pamoja na; kirai nomino cha kiwakilishi na vivumishi, kirai nomino chenye nomino, vivumishi na kishazi tegemezi na mwisho ni kirai nomino cha kitenzi jina na kivumishi kimoja au viwili. Maelezo ya kina kuhusu utaratibu wa kirai nomino cha kiwakilishi na vivumishi ulizungumziwa kwanza.

Kirai Nomino cha Kiwakilishi na Vivumishi

Kwa mujibu wa data ya hojaji, kirai nomino hiki huundwa na nomino, kiwakilishi na kivumishi. Kiwakilishi katika kirai nomino husika huchukua nafasi ya nomino na hufuatiwa na kivumishi kimoja au zaidi. Hili lilibainika baada ya mtafiti kuchanganua data iliyotokana na majibu ya watafitiwa. Watafitiwa walioshiriki katika zoezi la kujaza hojaji walikuwa ni wanafunzi kumi (12%) wa vyuo vikuu, kumi (12%) wa vyuo, arobaini na watano (53%) kutoka shule za upili na wanafunzi ishirini (23%) ambao wamehitimu masomo yao ya vyuo na vyuo vikuu ambao hapo awali walihusika na somo la Kiswahili katika kozi zao. Uteuzi huu wa watafitiwa ulichangiwa na mantiki kuwa lengo husika la utafiti lilihitaji ujuzi japo mdogo wa isimu ya lugha ya Kiswahili. Viwango vya kielimu vya watafitiwa vimeonyeshwa kupitia *Kielelezo Chati 1* hapo chini.

Kielelezo Chati 1: Viwango vya kielimu vya watafitiwa

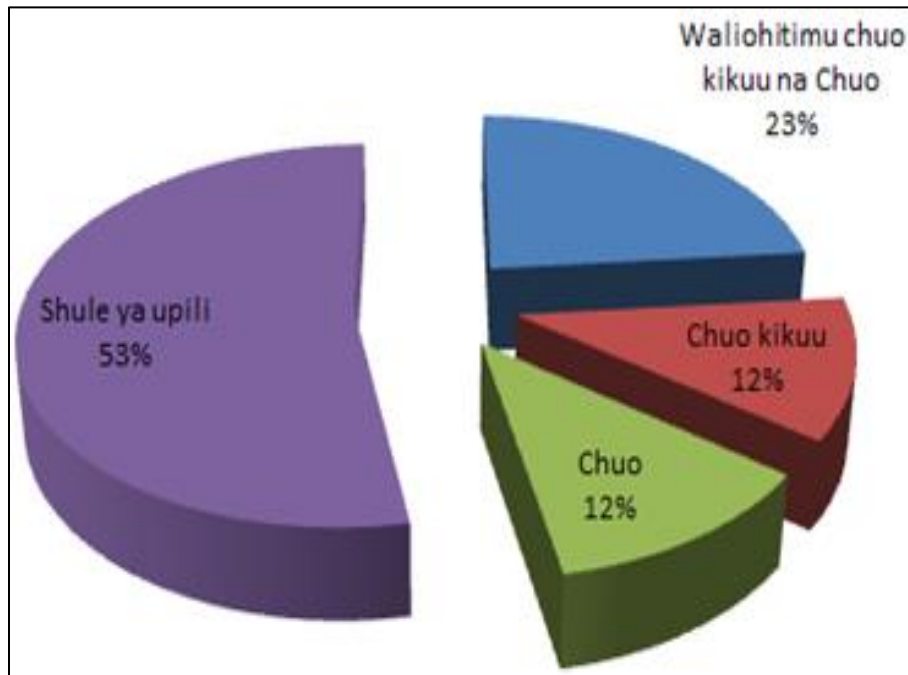

Katika *Kielelezo Chati 1*, asilimia hamsini na tatu ilijumuisha wanafunzi wa shule za upili, asilimia ishirini na mbili ilihusisha wanafunzi ambao wamehitimu wasomo yao ya chuo na chuo kikuu huku asilimia kumi na mbili kwa kila kundi ikijumuisha wanafunzi wa vyuo vikuu na vyuo.

Sehemu hii imewasilisha data kuhusu utaratibu wa kirai nomino chenye kiwakilishi na kivumishi kimoja, kiwakilishi na vivumishi viwili na kiwakilishi na vivumishi vitatu. Baada ya uchanganuzi wa data iliyotokana na hojaji kutekelezwa, ilibainika kuwa watafitiwa kumi na wawili waliojumuisha asilimia kumi na nne ya watafitiwa walioshiriki katika zoezi la kujaza hojaji waliibua sentensi kumi na mbili zilizokuwa na

utaratibu wa kirai nomino chenye kiwakilishi na vivumishi. Sentensi nne zilibaini utaratibu wa vipengele vya kirai nomino cha kiwakilishi na kivumishi kimoja, sentensi nne zikihusu KN cha kiwakilishi na vivumishi viwili huku sentensi nne zikizua KN cha kiwakilishi na vivumishi vitatu.

Data katika *Jedwali 2, 3 na 4* imeweka bayana utaratibu faafu wa vijenzi vya kirai nomino, ikiwa ni pamoja na kirai nomino cha kiwakilishi na kivumishi kimoja, kiwakilishi na vivumishi viwili na mwisho ni kiwakilishi na vivumishi vitatu. KN cha kiwakilishi na kivumishi kimoja kinawakilishwa kwenye jedwali 2 katika sehemu inayofuata.

Jedwali 2: Kirai Nomino cha Kiwakilishi na Kivumishi

Viwakilishi	V. vya Idadi	Vitenzi vishirikishi	Vitenzi
Yeye	peke yake	angeweza	kulima
Mimi	peke yangu	ningeweza	kubeba
Sisi	wote	tungeweza	kuimba
Wao	wote	hawangeweza	kupinga

Jedwali 2 hapo juu limeonyesha utaratibu wa vipengele vya KN ambavyo ni kiwakilishi na kivumishi ambapo kiwakilishi husika kinafuatiwa

na kivumishi cha idadi. Data katika jedwali 2 zinalingana na maelezo ya Massamba na Wenzake (2009) kuhusu mojawapo ya muundo wa KN ambao

ni kirai nomino chenye kiwakilishi na kivumishi. umewakilishwa kwenye *Kielelezo Matawi 2* hapa
Uchanganuzi wa kirai nomino cha kiwakilishi na chini.
kivumishi kwa mujibu wa nadharia ya X-baa

Kielelezo Matawi 2: Kirai Nomino cha Kiwakilishi na Kivumishi

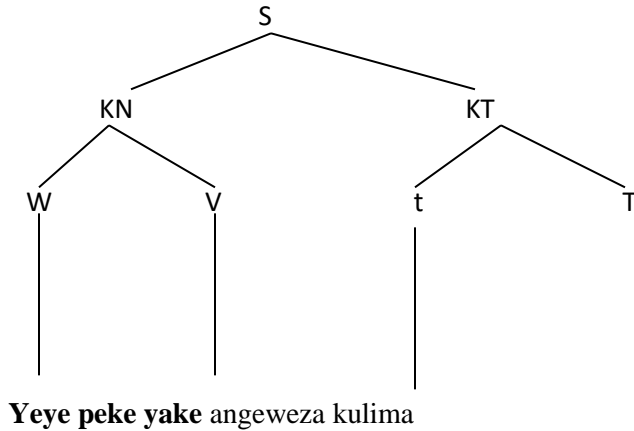

Kielelezo Matawi 2 kimechanganua kirai nomino lifuatalo linaweka wazi kirai nomino kilicho na
cha kiwakilishi na kivumishi ambapo ‘yeye’ ni kiwakilishi na vivumishi viwili.
kiwakilishi na ‘peke yake’ ni kivumishi. Jedwali

Jedwali 3: Kirai Nomino cha Kiwakilishi na Vivumishi Viwili

Viwakilishi	V. vya idadi	V. vya hali	Vitenzi
Vyao	vyote	vizuri	vimenunuliwa
Chake	chote	kizuri	kimeliwa
Vyetu	vyote	vizuri	vimeuzwa
Vyenu	vichache	vibaya	vimekataliwa

Kutokana na data kutoka *Jedwali 3*, ni bayana kuwa ya kingine, kile cha idadi hutangulia kile cha hali.
vipengele vinavyojenga kirai nomino cha aina Data katika jedwali 3 zinalingana na maelezo ya
husika katika sintaksia ya Kiswahili ni kiwakilishi Oxford (2011) kuhusu muundo wa kirai nomino cha
kikifuatiwa na vivumishi viwili. Hivyo basi, Kiswahili ambao hujumuisha kiwakilishi na
kiwakilishi katika virai nomino kinafuatiwa na kivumishi. Uchanganuzi wa kirai nomino cha
kivumishi cha idadi kinachofuatiwa na kivumishi kiwakilishi na vivumishi viwili umewakilishwa
cha hali, ikiwa na maana kuwa wakati kivumishi kwenye *Kielelezo Matawi 3* katika sehemu
cha idadi na kile cha hali vinapotokea kwenye kirai inayofuata.
nomino kimoja kwa njia ya kufuatana moja baada

Kielelezo Matawi 3: Kirai Nomino cha Kiwakilishi na Vivumishi Viwili

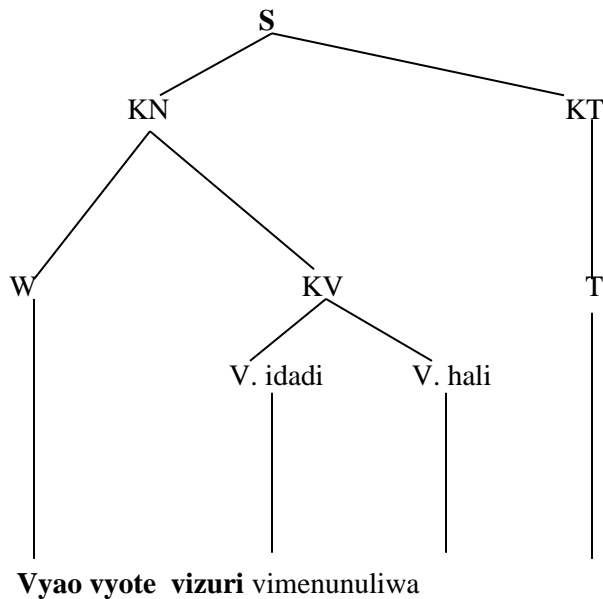

Katika Kielelezo Matawi 3, maneno ambayo yameandikwa kwa kukolezwa rangi ni kirai nomino chenye utaratibu wa vipashio vya kiwakilishi na vivumishi viwili. Katika kielelezo hapo juu, ‘vyao’

ni kiwakilishi, ‘vyote’ ni kivumishi cha idadi ilhali ‘vizuri’ ni kivumishi cha hali. Jedwali 4 limeweka bayana kirai nomino cha kiwakilishi na vivumishi vitatu hapa chini.

Jedwali 4: Kirai Nomino cha Kiwakilishi na Vivumishi Vitatu

Viwakilishi	V. vya idadi	V. vya Umbile	V. vya tabia	Vitenzi vishirikishi	Kitenzi kikuu
Sisi	sote	wakubwa	watiifu	tutaenda	kulima
Nyinyi	nyote	wadogo	watundu	mtaenda	kuadhibiwa
Mimi	peke yangu	munene	muungwana	nitaenda	kutunzwa
Wao	wote	wadogo	watukutu	wataenda	kuiba

Jedwali 4 hapo juu linaweka bayana KN cha kiwakilishi na vivumishi ambapo kiwakilishi kinafuatiwa na kivumishi cha idadi kinachofuatiwa na kivumishi cha umbile na tamati ni kivumishi cha tabia. Kutokana na Jedwali husika ni wazi kuwa kivumishi cha idadi kitafuatia kivumishi cha umbile ambacho kitatangulia kivumishi cha sifa vinapotokea kwenye kirai nomino kimoja. Data

katika jedwali 4 zinalingana na maelezo ya Matinde (2012) kuhusu muundo wa kirai nomino ambao unaonesha kuwa kuna KN chenye kiwakilishi na kivumishi kimoja au zaidi. Uchanganuzi wa kirai nomino cha Kiswahili chenye muundo wa kiwakilishi na vivumishi vitatu umewakilishwa kwenye *Kielelezo Matawi 4*.

Kielelezo Matawi 4: Kirai Nomino cha Kiwakilishi na Vivumishi Vitatu

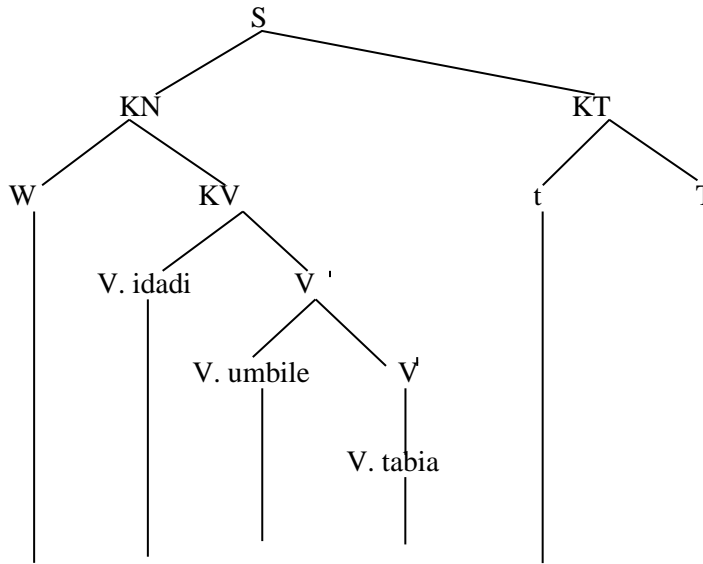

Wao wote wadogo watukutu wataenda kuiba

Katika *Kielelezo Matawi 4*, maneno ambayo yameandikwa kwa kukolezwa rangi ni sehemu inayowakilisha KN cha kiwakilishi na vivumishi. Katika KN husika, **wao** ni kiwakilishi, **wote** ni kivumishi cha umbile huku **watukutu** kikiwa ni kivumishi cha tabia. Baada ya maelezo ya kina kuhusu KN cha kiwakilishi na vivumishi, KN chenye nomino, vivumishi na kishazi tegemezi kilielezwa hapa chini.

Kirai Nomino Chenye Nomino, Vivumishi na Kishazi Tegemezi

Sehemu hii imeshughulikia data iliyotokana na uchunzaji uliofanywa darasani na kwenye vyumba

vya mihadhara. Mtafiti alihudhuria vipindi tisa vilivyohusu masuala ya kirai nomino, vitatu katika shule za upili ambavyo kila kimoja kilichukua dakika arobaini, vitatu katika vyuo ambavyo kila kimoja kilichukua dakika hamsini, na vitatu katika vyuo vikuu ambavyo vilichukua masaa mawili kila kimoja. Katika zoezi la kukusanya data, mtafiti aliketi nyuma ya madarasa yaliyoteuliwa na kurekodi jumbe zilizohusu utaratibu wa KN. Muda ulitumika katika uchunzaji umewakilishwa katika *Kielelezo Chati 2* hapa chini.

Kielelezo Chati 2: Muda uliotumika katika uchunzaji kiasilimia

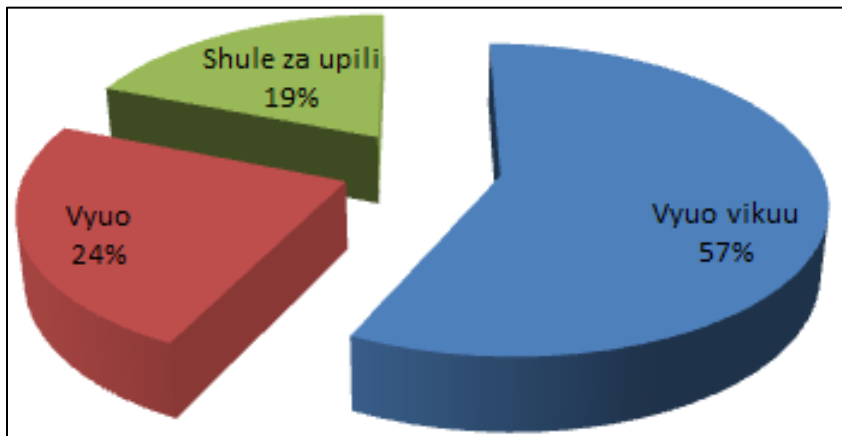

Katika *Kielelezo Chati 2*, ni wazi kuwa ‘24%’ ilisimamia masaa mawili yaliyotumika kuchunza watafitiwa katika vyo, ‘19%’ iliwakilisha masaa mawili na nusu yaliyotumika kuwachunza watafitiwa katika shule za upili huku ‘57%’ ikitumika kuwakilisha masaa sita yaliyotumika kuwachunza watafitiwa katika vyo vikuu.

Katika kipindi kizima cha uchunzaji, mtafiti aliweza kurekodi jumla ya sentensi themanini na moja. Sentensi husika zilitolewa na watafitiwa katika vipindi vilivyohusu vipengele vya KN. Baada ya kuchanganua data ya uchunzaji, mtafiti alibaini kuwa sentensi ishirini na moja zilihusu utaratibu

kubalifu wa kirai nomino cha nomino, vivumishi na kishazi tegemezi. Data iliyochanganuliwa imewasilishwa katika *Jedwali 5, 6* na *7*. Vilevile, uchanganuzi wa data husika kwa mujibu wa nadharia ya X-baa umewakilishwa kupitia vielelezo matawi.

Jedwali 5 liliweka wazi data ya KN chenye nomino, vivumishi vya umbile vikifuatiwa na vile vya rangi na mwisho kishazi tegemezi. KN chenye nomino, vivumishi vya umbile vikifuatiwa na vile vya tabia vilivyofuatiwa na kishazi tegemezi kimewasilishwa katika sehemu inayofuata.

Jedwali 5: Kirai Nomino chenye Nomino, Vivumishi na Kishazi Tegemezi cha Kwanza

Nomino	V. umbile	vya	V. tabia	vya	Vishazi vigemezi	Vitenzi	
Wanafunzi	wafupi		watundu		waliochelewa jana	wameadhibiwa	
Wanafunzi	warefu		watiifu		waliomaliza kazi	wamezawadiwa	
Walimu	wadogo		wazuri		waliokimbia juzi	wamepongezwa	
Wachungaji	wanene		watiifu		waliochungu jana	wamelipwa	
Nomino	V. umbile	vya	V. tabia	vya	Vishazi Vitegemezi	Vielezi	Vitenzi
Wasichana	wadogo		wazuri		walioimba	juzi	wamezawadiwa
Wavulana	wakubwa		watiifu		waliocheza	jana	wamepongezwa
Ng’ombe	wanono		wazuri		waliochinjwa	weo	wameuzwa
Sungura	wadogo		wazuri		walionunuliwa	jana	wamejengewa

Jedwali 5 hapo juu limedhihirisha utaratibu wa kirai nomino chenye nomino, vivumishi na kishazi tegemezi. Kutokana na data kwenye *Jedwali 5* ni bayana kuwa wakati kivumishi cha umbile na kile cha tabia vinapotokea katika KN kimoja, kivumishi cha umbile kitafuatiwa na kile cha tabia na kisha kufuatiwa na kishazi tegemezi.

Data katika *Jedwali 5* zinalingana na maelezo ya Masebo na Nyangwine (2007) kuhusu muundo wa

kirai nomino cha Kiswahili ambao wanaonyesha kuwa kuna KN chenye utaratibu wa nomino, vivumishi na kishazi tegemezi. Uchanganuzi wa kirai nomino chenye nomino, kivumishi cha umbile kikifuatiwa na kile cha tabia kinachofuatiwa na kishazi tegemezi umewakilishwa kwenye *Kielelezo Matawi 5* katika sehemu inayofuata.

Kielelezo Matawi 5: Kirai Nomino cha Nomino, Vivumishi Viwili na Kishazi Tegemezi

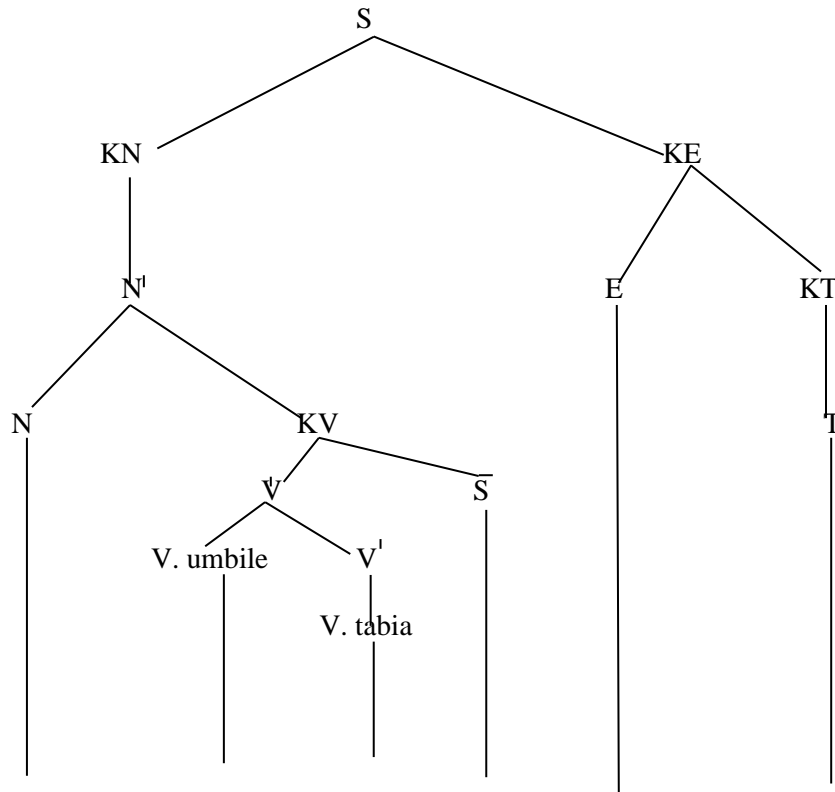

Wasichana wadogo wazuri walioimba jana wamezawadiwa

Katika *Kielelezo Matawi 5*, ‘wasichana’ ni nomino, ‘wadogo’ ni kivumishi cha umbile, ‘wazuri’ ni kivumishi cha tabia ilhali ‘walioimba’ ni kishazi tegemezi na hivyo kuunda kirai nomino chenye mpangilio wa nomino, vivumishi na kishazi

tegemezi. *Jedwali 6* katika sehemu inayofuata limeorodhesha data ya KN chenye nomino, vivumishi vya idadi vikifuatiwa na vivumishi vya rangi vinavyofuatiwa na vile vya hali na kisha kishazi tegemezi.

Jedwali 6: Kirai Nomino chenye Nomino, Vivumishi na Kishazi Tegemezi cha Pili

N	V. vya idadi	V. vya Rangi	Vishazi vitegemezi	Kielezi	Kitenzi
Ng’ombe	wengi	weusi	waliouzwa	leo	wamechinjwa
Mbuzi	wote	weupe	walioletwa	Jana	wameibiwa
Wazee	wengi	weusi	waliofika	juzi	wamerudi
Karatasi	zote	nyeupe	zilizoletwa	leo	zimeisha
Kalamu	chache	nyeusi	zilizonunuliwa	jana	hazipatikani
N	V. vya idadi	V. vya rangi	V. vya hali	Vishazi vitegemezi	Kitenzi
Viatu	vingi	vyeupe	vizuri	vilivyonunuliwa	vimeibiwa
Nguo	chache	nyeusi	nzuri	zilizonunuliwa	zimeuzwa
Saa	nyingi	nyeupe	maridadi	zilizoletwa	zimeuzwa
Farasi	wengi	weusi	wazuri	waliokufa	wamezikwa

Data kwenye *Jedwali 6* inabaini kuwa kivumishi cha rangi kinatanguliwa na kile cha idadi vinapotokea kwenye KN kimoja na kisha kufuatiwa

na kishazi tegemezi. Vilevile, ni wazi kutokana na data kwenye *Jedwali 6* hapo juu kuwa kivumishi cha idadi, cha rangi na kile cha hali vinapotokea kwenye

kirai nomino kimoja, kivumishi cha rangi kitatanguliwa na kile cha idadi na kufuatiwa na kivumishi cha hali ambacho kitafuatiwa na kishazi tegemezi ili kuunda KN chenye nomino, vivumishi na kishazi tegemezi.

Vilevile, data ambazo zimeorodheshwa hapo juu zinalingana na maelezo ya Masebo na Nyangwine

(2007) kuhusu muundo wa kirai nomino cha Kiswahili ambao ni kirai nomino chenye utaratibu wa nomino, vivumishi na kishazi tegemezi. Uchanganuzi wa KN chenye mpagilio huu umewakilishwa kwenye *Kielelezo Matawi 6* katika sehemu inayofuata.

Kielelezo Matawi 6: Kirai Nomino cha Nomino, Vivumishi Vitatu na Kishazi Tegemezi

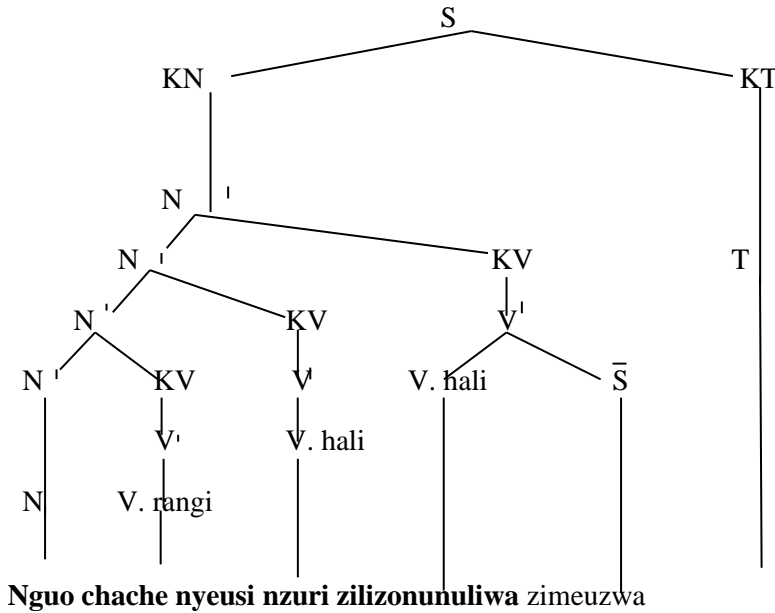

Katika *Kielelezo Matawi 6*, ‘nguo’ ni nomino, ‘chache’ ni kivumishi cha idadi, ‘nyeusi’ ni kivumishi cha rangi, ‘zuri’ ni kivumishi cha hali ilhali ‘zilizounuliwa’ ni kishazi tegemezi. Hivyo basi, katika kielelezo 6 maneno yote ambayo yameandikwa kwa kukolezwa rangi yameunda KN

chenye utaratibu wa nomino, vivumishi vitatu na kishazi tegemezi.

Jedwali 7 katika sehemu inayofuata limeshahisishwa wazi KN chenye nomino, vivumishi vya umbile vikifuatiwa na vile vya ladha vinavyofuatiwa na kishazi tegemezi.

Jedwali 7: Kirai Nomino chenye Nomino, Vivumishi na Kishazi tegemezi cha Tatu

N	V. vya umbile	V. vya ladha	Vishazi tegemezi	Kitenzi
Vidagaa	vidogovidogo	Vitamu	vilivyokaushwa	vimenunuliwa
Kuku	wadogowadogo	watamu	waliopikwa	wameuzwa
Miwa	mirefumirefu	mitamu	ilivyovunjwa	imeliwa
Viazi	vikubwavikubwa	vitamu	vilivyochemshwa	vimeliwa

Kutokana na data ambayo imewasilishwa katika *Jedwali 7* ni wazi kuwa kivumishi cha umbile na kile cha ladha vinapotokea kwenye KN kimoja, kivumishi cha ladha kitatanguliwa na kile cha umbile na kufuatiwa na kishazi tegemezi ili kuunda

utaratibu wa vipengele vya KN wenye nomino, vivumishi na kishazi tegemezi.

Data kwenye *Jedwali 7*, zinalingana na maelezo ya Vincent (2010) kuhusu mfuatano wa vipengele katika kirai nomino ambao unaeleza kuwa

vipengele viwili vyenye asili moja vinaweza kuibua utaratibu kubalifu wa vipengele vya KN bila ya kuathiri usanifu wa ujumbe. Hili limedhihirishwa kutokana na mfuatano wa vivumishi viwili vya umbile katika Jedwali 7 hapo juu ambavyo vimetumika bila ya kuvuruga mantiki ya virai

nomino husika. Kirai nomino chenye mpangilio wa nomino, vivumishi viwili vyenye asili moja na kishazi tegemezi kimechanganuliwa na kuwakilishwa kwenye kielelezo matawi 7 katika sehemu inayofuata.

Kielelezo Matawi 7: Kirai Nomino cha Nomino, Vivumishi na Kishazi Tegemezi

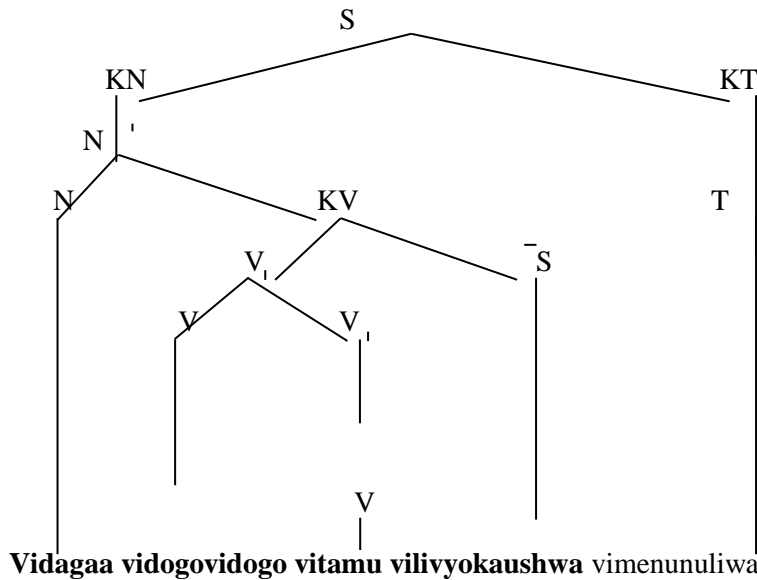

Katika *Kielelezo Matawi 7*, maneno ambayo yameandikwa kwa kukolezwa rangi ni kirai nomino chenye utaratibu wa vipengele vya nomino, vivumishi na kishazi tegemezi. Katika kielelezo matawi husika, **vidagaa** ni nomino, **vidogovidogo** ni kivumishi cha umbile, **vitamu** ni kivumishi cha ladha huku **vilivyokaushwa** kikiwa kishazi tegemezi.

Kirai Nomino cha Kitenzijina na Kivumishi Kimoja au Viwili

Sehemu hii imewasilisha data kwa mujibu wa hojaji. Walioshiriki walikuwa ni wanafunzi kumi kutoka vyuo vikuu, kumi kutoka vyuo, arobaini na watano kutoka shule za upili na ishirini ambao walikuwa wamehitimu masomo yao ya vyuo na vyuo vikuu. Habari hizi zimewasilishwa katika *Jedwali 8* katika sehemu inayofuata.

Jedwali 8: Walioshiriki katika kujaza hojaji

Walioshiriki	Idadi	Asilimia (%)
Vyuo vikuu	10	12
Vyuo	10	12
Shule za upili	45	53
Waliohitimu vyuo na vyuo vikuu	20	23
Jumla	85	100

Katika *Jedwali 8*, jumla ya watafitiwa themanini na watano walishiriki katika zoezi la kujaza hojaji. Watafitiwa wote walikuwa wamepokea mafunzo

kuhusu dhana ya kirai nomino pamoja na vipashio vyake.

Kila mtafitiwa alitakiwa kutunga sentensi moja yenye utaratibu wa kirai nomino cha kitenzijina na

vivumishi. Baada ya mtafiti kuchanganua data ya hojaji ilibainika kuwa sentensi kumi na tano kati ya themanini na tano ambazo zilikusanywa zilikuwa na utaratibu wa kirai nomino cha kitenzijina na vivumishi. Sentensi nane kati ya hizi zilibua kirai nomino cha kitenzijina na kivumishi kimoja ilhali saba zilikuwa na utaratibu wa kirai nomino cha kitenzijina na vivumishi viwili.

Data kuhusu utaratibu wa KN cha kitenzijina na vivumishi imewasilishwa katika *Jedwali 9* na *10*. *Jedwali 9* limewasilisha kirai nomino cha kitenzijina na kivumishi kimoja ambacho ni kivumishi kimilikishi ilhali *Jedwali 10* linadhihirisha kirai nomino cha kitenzijina na vivumishi viwili ambavyo ni kivumishi kimilikishi kikifuatiwa na kivumishi cha sifa. Data iliyohusu kirai nomino cha kitenzijina na kivumishi kimoja imewasilishwa hapa chini.

Jedwali 9: Kirai Nomino cha Kitenzijina na Kivumishi Kimoja

<i>Vitenzijina</i>	<i>V. vimilikishi</i>	<i>Vitenzi</i>	<i>Nomino</i>
Kucheza	kwake	kuliwapendeza	mashabiki
Kulia	kwao	kuliwahuzunisha	watu
Kucheka	kwake	kulimvutia	Maria
Kula	kwenu	kuliwatisha	Wenyeji
<i>Kitenzijina</i>	<i>V. vimilikishi</i>	<i>Kitenzi</i>	<i>Kielezi</i>
Kukimbia	kwa Kamau	kuliwafurahisha	wengi
Kuimba	kwa akina mama	kuliwapendeza	wengi
Kuiba	kwa Wanugu	kulitisha	sana
Kuchapwa	kwa watoto	kuliwaghadhabisha	sana

Kutokana na *Jedwali 9*, ni bayana kuwa utaratibu wa vipengele katika kirai nomino husika unatokana na kitenzijina na kivumishi kimoja ambapo kitenzi jina kinatangulia kivumishi. Kivumishi ambacho kimeshiriki katika kuunda kirai nomino husika ni kile cha a- unganifu. Vilevile, data katika *Jedwali 9* zinalingana na maelezo ya Matinde (2012) kuhusu

muundo wa kirai nomino ambao unaonesha kuwa kuna KN chanye kitenzijina na kivumishi kimoja. Uchanganuzi wa data ya kirai nomino cha kitenzijina na kivumishi kimoja umewakilishwa kwenye kielelezo matawi 8 katika sehemu inayofuata.

Kielelezo Matawi 8: Kielelezo Matawi : Kirai Nomino cha Kitenzijina na Kivumishi

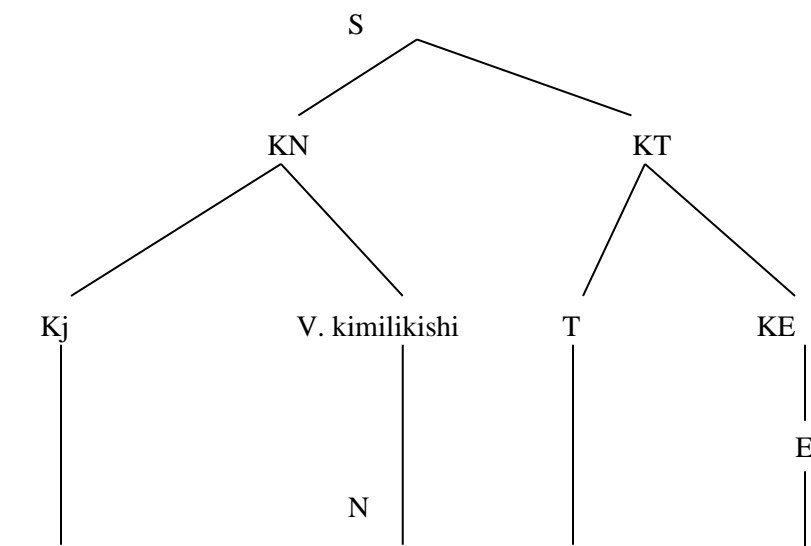

Kuiba kwa Wanugu kuliwatisha wengi

Katika *Kielelezo Matawi 8*, ‘kuiba’ ni kitenzijina ilhali ‘kwa Wanugu’ ni kivumishi cha a-unganifu na hivyo kuunda kirai nomino cha kitenzijina na

kivumishi kimoja. Kirai nomino cha kitenzijina na vivumishi viwili kimewasilishwa ifuatavyo:

Jedwali 10: Kirai Nomino cha Kitenzijina na Vivumishi Viwili

Kitenzijina	V. kimilikishi	V. cha idadi	Kitenzi
Kulia	kwao	kwingi	kulihuzunisha
Kucheza	kwake	kwingi	kulimchosha
Kusoma	kwao	kuchache	kulisikitisha
Kitenzijina	Kivumishi kimilikishi	Kivumishi cha sifa	Kitenzi
Kucheza	Kwake	kuzuri	Kwafurahisha
Kulia	kwangu	kubaya	kwasikitisha
Kusoma	kwake	kuzuri	kwaridhisha
Kutabasamu	kwenu	kuzuri	kwavutia

Data kwenye *Jedwali 10* inaweka wazi kirai nomino ambacho vipengele vyake ni kitenzi jina kikifuatiwa na kivumishi kimilikishi na mwisho kivumishi cha idadi. Hivyo basi, ni bayana kuwa wakati kivumishi kimilikishi kinapotokea kwenye KN kimoja na kivumishi cha sifa, kile cha sifa kitatangukiwa na kile kimilikishi. Hivyo basi, data ambazo zimeorodheshwa kwenye *Jedwali 10* zinalingana na

maelezo ya Radford (2004) kuhusu muundo wa kirai nomino cha Kiswahili ambao unaeleza kuwa mojawapo ya miundo ya KN ni ule wa kitenzijina na kivumishi kimoja au zaidi. Kirai nomino chenye utaratibu wa kitenzijina na vivumishi viwili kimechanganuliwa kwa njia ya matawi kama inavyobainishwa katika *Kielelezo Matawi 9* hapa chini.

Kielelezo Matawi 9: Kirai Nomino cha Kitenzi na Vivumishi Viwili

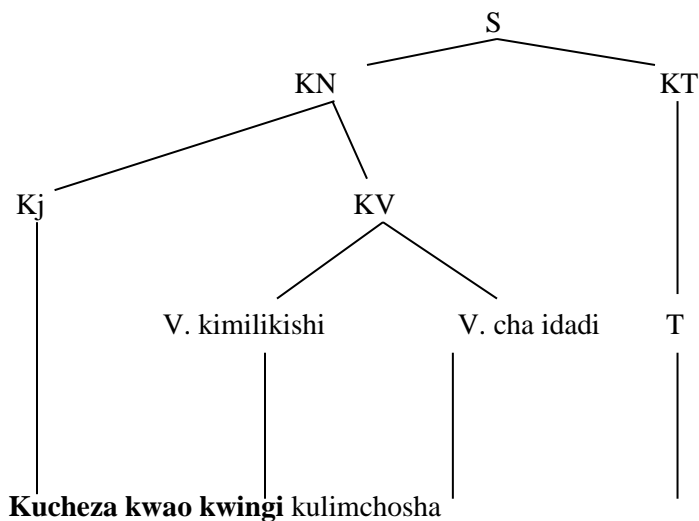

Katika *Kielelezo Matawi 9*, maneno ambayo yameandikwa kwa kukolezwa rangi ni kirai nomino cha kitenzijina na vivumishi. Katika kielelezo husika, ‘kucheza’ ni kitenzijina, ‘kwao’ ni kivumishi kimilikishi ilhali ‘kwingi’ ni Kivumishi cha idadi.

Kutokana na data ambazo zimeorodheshwa hapo juu kuhusiana na utaratibu mwafaka wa vipengele vya kirai nomino katika Kiswahili, ni bayana kuwa vipashio tofautitofauti vinavyounda kirai nomino hufuata utaratibu maalum. Kutokana na data husika ni wazi kuwa kirai nomino katika sintaksia ya Kiswahili hutawaliwa na nomino au kiwakilishi

chake ambacho hujitokeza mwanzoni mwa sentensi husika.

Kwa upande mwingine, katika kuunda KN cha Kiswahili, nomino hutanguliza maneno ambayo ni vivumishi vinavyotoa taarifa zaidi kuhusu nomino katika sentensi ambayo kulingana na data husika, vivumishi hivyo vinaweza kuainishwa katika kategoria tatu za vivumishi ambavyo ni; vikuu, vya a-unganifu na vile vya kishazi tegemezi.

Kwa mujibu wa Vincent (2010), iwapo orodha ya utaratibu wa vipengele vya KN ni ndefu mno, kiunganishi 'na' kinaweza kutumiwa. Hata hivyo, ni

lazima vipengele husika viweze kufuata utaratibu kubalifu ili kuibua kirai nomino ambacho ni kubalifu kimantiki na kisemantiki. Kupitia utafiti wa maktabani, mtafiti aliweza kuibua KN chenye utaratibu wa vivumishi vinne ifuatavyo:

Wazee wengi wanene weupe na wazuri wamefika

Katika Data 2, 'Wazee' ni nomino ilhali 'wengi', 'wanene', 'weupe' na 'wazuri' ni vivumishi vikuu. Vivumishi husika vimefuata utaratibu kubalifu kisemantiki na kimantiki. Uchanganuzi wa data 2 kwa mujibu wa nadharia ya X-baa umewakilishwa hapa chini.

Kielelezo Matawi 10: Kirai Nomino cha Nomino na Vivumishi Vinne

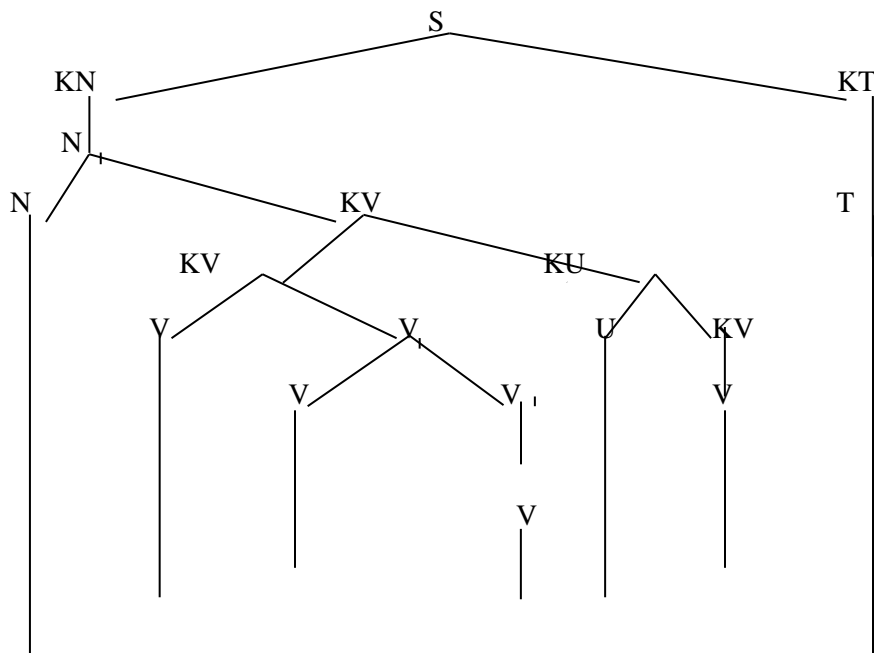

Wazee wengi wanene weupe na wazuri wamefika

Katika *Kielelezo Matawi 10* 'Wazee' ni nomino, 'wengi' ni kivumishi cha idadi ambacho hutokea baada ya nomino. Kivumishi cha umbile 'wanene' kinafuatwa na kivumishi cha rangi 'weupe'. Kivumishi cha hali 'wazuri' kinafunga orodha ya vivumishi. Katika kirai nomino husika, 'na' ni kiunganishi ambacho kimetumika kufupisha orodha ya vivumishi.

HITIMISHO

Katika makala haya, vipengele vya kirai nomino vimewekwa bayana na kudhihirisha wazi kuwa

utaratibu wa vipengele vya kirai nomino katika sintaksia ya Kiswahili sanifu waweza kuainishwa katika kategoria tatu ambazo ni; KN chenye kiwakilishi na vivumishi, KN chenye nomino, vivumishi na kishazi tegemezi na mwisho ni KN chenye nomino, kitenzi jina na kivumishi; jambo lililo wazi kutokana na data ya utafiti ambayo imeorodheshwa na kuchambuliwa hapo juu.

MAREJELEO

Chomsky, N. (1970). *Remarks on Nominalization*. In: R. Jacobs and P. Rosenbaum (eds.), *Readings*

in English Transformational Grammar, Ginn, Waltham, MA, 184-221.

Chomsky, N. (1981). *Lectures on Government and Binding*. Bordrecht: Foris Publication.

Haegeman, L (1994). *Introduction to Government & Binding Theory*, 2nd ed. Oxford: Blackwell.

Haegeman, L. (1991). *Introduction to Government and Binding Theory*: U.K, Blackwell Publishers.

Kothari, C.R. (2009). *Research Methodology. Methods and Techniques* (Toleo la pili), New Delhi; New Age International (P) Limited Publishers.

Masebo, J. na Nyangwine. (2007). *Nadharia ya Lugha Kiswahili 1 Kidato cha 5&6*, Dar-es-Salaam: Nyambari Nyangwine Publishers.

Massamba na wenzake. (2009). *Kamusi ya Isimu na Falsafa ya Lugha*. TUKI, Chuo Kikuu cha Dar-es-Salaam. TUKI.

Matinde. S. (2012). *Dafina ya Lugha. Isimu na Nadharia*. Dar es Salaam: Serengeti Educational Publishers.

Oxford, R. (2011). *Kiswahili Kidato cha 5-6*. Dar es Salaam: Oxford University Press Tanzania Ltd.

Radford, A. (2004). *English Syntax: An Introduction*. Great Britain: Cambridge University Press.

Vincent, S. (2010). *The Constituent Structure of the Swahili Noun Phrase*. Tasnifu ya uzamili (hajachapishwa): Chuo Kikuu cha Dar es Salaam.