



East African Journal of Swahili Studies

ejss.eanso.org

Volume 5, Issue 1, 2022

Print ISSN: 2707-3467 | Online ISSN: 2707-3475

Title DOI: <https://doi.org/10.37284/2707-3475>



EAST AFRICAN
NATURE &
SCIENCE
ORGANIZATION

Original Article

Athari za Udondoshaji wa Kihistoria wa Fonimu za Likwidi Katika Fonolojia Arudhi.

Cheruiyot Evans Kiplimo & Dkt. Leonard Chacha Mwita, PhD¹

¹ Chuo Kikuu cha Kenyatta, S.L.P 43844 – 00100, Nairobi, Kenya.

* ORCID ID: <https://orcid.org/0000-0002-0526-7068>; Barua pepe ya mawasiliano: cheruiyotevanskiplimo@gmail.com

DOI ya Nakala: <https://doi.org/10.37284/jammk.5.1.527>

Tarehe ya Uchapishaji: **IKISIRI**

13 Januari 2022

Istilahi Muhimu:

*Fonolojia Arudhi,
Kusambaa Kwa
Shadda,
Likwidi,
Shadda,
Silabi Na
Udondoshaji Wa
Kihistoria.*

Kiswahili ni lugha mojawapo ya Kiafrika inayochangia ujifunzaji wa fonolojia. Wanaisimu wamejadili mifanyiko ya kifonolojia katika Kiswahili bila kugusia swala la athari zake katika vipashio vikubwa kuliko fonimu. Hata hivyo, siyo mifanyiko yote ya kifonolojia ndio huathiri fonolojia arudhi ya lugha husika. Fonimu zinapoungana ili kuunda vipashio vikubwa vya lugha kama vile silabi na neno, zinaathiriana katika viwango mbalimbali. Athari zingine huwa ndogo kiasi kwamba hazionekani bayana ilhali athari zingine huwa kubwa kiasi cha kuonekana bayana. Mfanyiko wa kifonolojia unaohusishwa na utowekaji wa fonimu ni udondoshaji. Fonimu inapotoweka katika neno, vipashio vikubwa kuliko fonimu yenyewe hupokea athari katika mfumo wa lugha. Makala hii inaonyesha jinsi mabadiliko ya udondoshaji wa kihistoria wa fonimu za likwidi huathiri fonolojia arudhi ya Kiswahili. Hili liliwezekana kwa kujenga umbo la awali la neno kisha kuonyesha jinsi kudondoshwa kwa fonimu kuliathiri fonolojia arudhi. Utafiti huu umeongozwa na nadharia ya fonolojia zalishi iliyoasisiwa na Chomsky na Halle (1968). Makala hii, imetegemea data ya maktabani iliyokusanywa kwa kusoma, kudondoa na kunakili.

APA CITATION

Kiplimo, C. E. & L. C. Mwita. (2022). Athari za Udondoshaji wa Kihistoria wa Fonimu za Likwidi Katika Fonolojia Arudhi. *East African Journal of Swahili Studies*, 5(1), 12-24. <https://doi.org/10.37284/jammk.5.1.527>

CHICAGO CITATION

Kiplimo, Cheruiyot Evans & Leonard Chacha Mwita. 2022. "Athari za Udondoshaji wa Kihistoria wa Fonimu za Likwidi Katika Fonolojia Arudhi". *East African Journal of Swahili Studies* 5 (1), 12-24. <https://doi.org/10.37284/jammk.5.1.527>.

HARVARD CITATION

Kiplimo, C. E. & L. C. Mwita (2022) "Athari za Udondoshaji wa Kihistoria wa Fonimu za Likwidi Katika Fonolojia Arudhi", *East African Journal of Swahili Studies*, 5(1), pp. 12-24. doi: 10.37284/jammk.5.1.527.

IEEE CITATION

C. E. Kiplimo & L. C. Mwita, "Athari za Udondoshaji wa Kihistoria wa Fonimu za Likwidi Katika Fonolojia Arudhi", *EAJSS*, vol. 5, no. 1, pp. 12-24, Jan. 2022.

MLA CITATION

Kiplimo, Cheruiyot Evans & Leonard Chacha Mwita. "Athari za Udondoshaji wa Kihistoria wa Fonimu za Likwidi Katika Fonolojia Arudhi". *East African Journal of Swahili Studies*, Vol. 5, no. 1, Jan. 2022, pp. 12-24, doi:10.37284/jammk.5.1.527.

UTANGULIZI

Likwidi ni sauti za konsonanti ambazo zinapotamkwa, ulimi na chemba cha kinywa hubanana na hupelekea kuwepo kwa mvumo. Sauti hizi ni [r] na [l]. Kando na sauti hizi kuwa na sifa za kifonetiki zinazokaribiana, huwa zinakumbwa na mifanyiko ya uimarikaji na udondoshaji wa kihistoria katika Kiswahili. Arudhi hurejelea zile sifa ambazo zinaweza kuongezwa kwenye sauti hasa mfuatano wa sauti zaidi ya moja (Roach, 2009). Baadhi ya sifa hizi ni kama vile mkazo, kiimbo, toni, silabi na wakaa. Katika makala hii, tumeangazia athari zitokanazo na udondoshaji wa fonimu za likwidi katika maneno teule kwenye sifa za kiarudhi za lugha hii (Kiswahili). Baadhi ya sifa arudhi kama vile kiimbo na kidatu hazikushughulikiwa. Sifa arudhi kama vile kiimbo haikushughulikiwa kwa sababu inadhihirika katika vipashio vikubwa zaidi kuliko fonimu kama vile kirai na sentensi.

Tatizo

Vokali ndefu kama vile kwenye neno 'kuu', /ku:/ si fonimu katika Kiswahili na inapotokea tunajua kuwa kuna mabadiliko (hasa ya udondoshaji) ambayo yametokea. Mwaliwa (2014) anashikilia kuwa hakuna silabi yenye umbo la KV: katika Kiswahili hata kwenye maneno yenye asili ya Kibantu. Muundo wa silabi ya KV: kama vile kwenye maneno *paa*, *mkuu* na *mzee* katika Kiswahili ni mojawapo ya athari ya mabadiliko ya kihistoria ya udondoshaji. Maneno kama vile *baa*, *kaa*, *paa* na kadhalika ni maneno yenye silabi moja na wakaa mrefu. Zaidi ya hayo, shadda imewekwa kwenye silabi ya mwisho kwa kuwa neno lina silabi moja tu. Hali hii inakiuka utaratibu wa Kiswahili ambapo shadda huwekwa kwenye silabi ya pili kutoka mwisho. Ukiukwaji huu ni athari mojawapo ya udondoshaji wa fonimu katika fonolojia arudhi ya Kiswahili. Matatizo haya yametatuliwa kwa kujenga umbo la awali la neno husika kisha

kuonyesha jinsi kudondoshwa kwa fonimu kuliathiri miundo ya silabi na uwekaji shadda.

Misingi ya nadharia

Nadharia ya fonolojia zalishi iliyoasisiwa na Chomsky na Halle (1968) imeteuliwa kuongoza utafiti huu. Nadharia hii ina mihimili minne. Kando na mihimili ya fonolojia zalishi, nadharia hii inasisitiza matumizi ya uwakilishi moza au mkururo katika uchanganuzi wa viarudhi. Kimsingi, vipengele vya kiarudhi vimeshughulikiwa katika kipengele cha nadharia ya fonolojia zalishi ijulikanayo kama fonolojia mzunguko ambapo vipashio vya kifonolojia huwakilishwa katika mfumo wa ngazi kuanzia vipashio vidogo hadi vikubwa (Chomsky na Halle, 1968). Fonolojia zalishi inadai kuwa, kiarudhi kinamilikiwa na sauti yenye kubeba sifa hiyo. Viarudhi kama vile silabi, shadda na wakaa huendana na sauti au leksika za lugha inayohusika. Kwa mfano, neno *mtu* lina silabi mbili; /m\$tu/. Kulingana na Massamba (2011), usilabi huu huwasilishwa kimaandishi katika kiunzi rasmi cha fonolojia zalishi kwa mtindo ujulikanayo kama uwakilishi mkururo au uwakilishi moza. Katika mtindo huu wa uwakilishaji, vipengele vyote vya kifonolojia huwakilishwa kwa mstari mmoja ulionyooka; mfuatano wa kimlalo. Uwakilishi huu ulifaa katika kuratibu athari za udondoshaji wa fonimu katika fonolojia arudhi.

Mbinu za utafiti

Utafiti huu umetegemea data ya maumbo yaliyoundwa upya na Kiplimo na Mwita (2021) kwa matumizi ya mbinu za ujenzi upya wa lugha (mbinu linganishi na uundaji ndani). Data hii inaonyesha umbo la awali la neno na jinsi neno ilivyo sasa hivi. Data hii imekusanywa kwa kusoma na kudondoa kisha ikahifadhiwa kwa matumizi ya kalamu na kitabu. Data hii imeteuliwa kimaksudi kwa sababu ni bora, ni ya kutegemewa kwa sababu ya mbinu zilizotumika kukusanya na kuchanganua. Zaidi ya hayo, ni data inayotosheleza katika muktadha wa

kushughulika tatizo la utafiti. Sehemu ifuatayo imetoa maelezo kuhusu udondoshaji wa kihistoria wa fonimu za likwidi.

Udondoshaji wa kihistoria wa fonimu za likwidi

Mabadiliko ya kihistoria hutokea katika kipindi kirefu cha wakati. Udondoshaji wa kihistoria ni mfanyiko wa kifonolojia unaohusisha utowekaji wa fonimu /r/ na /l/. Udondoshaji wa fonimu hizi hutokea katika mazingira ya kuwepo katikati ya vokali mbili. Kwa mfano, ubadilikaji taratibu tunaoshuhudia sasa hivi katika neno *kipengele* hadi *kipengee*. Katika mfano huu, fonimu inapoweka neno hupata muundo changamano kifonetiki na hata kwenye silabi. Sehemu ifuatayo imeeleza athari hizi kikamilifu katika miundo ya silabi na uwekaji shadda.

Silabi

Silabi ni sehemu ya neno iliyo kubwa kuliko sauti na ndogo kuliko neno (Crystal, 2008). Silabi ni kipengele kimojawapo cha fonolojia arudhi. Katamba (1989) anasema kuwa silabi ni kitengo muhimu ambacho huratibu mfumo wa fonolojia.

Jedwali 1: Data ya miundo ya silabi

V	KV:
/me.a/	/juu/
/o.na/	/kaa/
/u.a/	/m.guu/
/u.ma/	/m.zee/
	/njaa/

Baadhi ya maneno kwenye jedwali hili yameundwa kwa silabi mbili kama vile *ona*, *mea*, *mzee* na mengine yameundwa kwa silabi moja kama vile *njaa* na *kaa*. Alama ya nukta imetumika kutenganisha silabi. Silabi zilizokoza kwa wino ndizo zenye miundo ya KV: na V. Data hii iliyopangwa kulingana na miundo ya silabi ya V na KV: imetumika kuonyesha athari za udondoshaji wa fonimu za likwidi katika miundo ya silabi. Kielelezo cha fonolojia zalishi ya muundo wa silabi kilitumika kuonyesha athari za udondoshaji wa fonimu za likwidi katika sifa arudhi ya silabi. Athari hizi zimeelezwa katika sehemu ifuatayo.

Utafiti umeanza kwa kushughulikia athari za udondoshaji wa kihistoria wa fonimu za likwidi katika muundo wa silabi kwa sababu silabi hubeba sifa za kiarudhi kama vile shadda. Katika lugha nyingi sifa za kiarudhi kama vile shadda na wakaa zinaelezeka kwa kuegemezwa kwenye dhana ya silabi kwa sababu zinaweza kuhesabika (Katamba, 1989).

Muundo wa kimsingi wa silabi ya Kiswahili ni KV. Clements na Keyser (1983) wamebainisha muundo wa silabi ya KV kama silabi pendwa katika lugha zote duniani. Japo kuna miundo mbalimbali ya silabi katika lugha mbalimbali, ni nadra kukosa muundo wa KV katika lugha yoyote ile. Miundo mingine imetokea kutokana na mabadiliko yaliyotokea katika lugha hii.

Athari za udondoshaji wa kihistoria wa fonimu za likwidi katika miundo ya silabi

Data ifuatayo iliyopangwa kwenye jedwali kulingana na miundo ya silabi ya V na KV ndiyo iliyotumiwa kuonyesha athari za udondoshaji wa kihistoria wa likwidi katika miundo ya silabi.

i) Kutoweka kwa sehemu ya mwanzo katika silabi

Data iliyotumika katika sehemu hii ni pamoja na *ua*, *mea* na *uma*. Maumbo ya awali ya maneno haya yalikuwa na fonimu /r/ au /l/ kama ifuatavyo: **Ula/ura*, **mela/mera* na **luma/ruma*. Nadharia ya fonolojia zalishi ilisisitiza uwakilishaji wa vipengele vya kifonolojia kwa mstari mmoja ulionyooka bila kuwepo kwa mfumo wa ngazi kimuundo. Hivyo basi, modeli ya muundo wa silabi ya Pike na Pike (1947) iliyoboreshwa na Fudge (1987) imetumika katika kuratibu mabadiliko katika muundo wa silabi.

Kielelezo 1: Modeli ya mfumo wa ngazi ya silabi

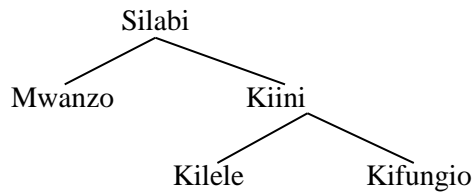

Asili: Fudge (1987: 360)

Muundo wa kimsingi wa silabi katika lugha nyingi huwakilishwa kama ilivyo kwenye Kielelezo cha 1. Muundo wa silabi ya ndani huwa na sehemu zifuatazo: mwanzo (MW), kiini (KI) na koda/

kifungio (FU). Uchanganuzi huu ulijikita zaidi na silabi ya kwanza kutoka mwisho kwa sababu inapata athari ya kutoweka kwa sehemu ya mwanzo ya silabi kama ifuatavyo:

1) a. Uwakilishaji wa muundo wa silabi ya neno **ula* [Su\$la\$] na *ua* [Su\$a\$].

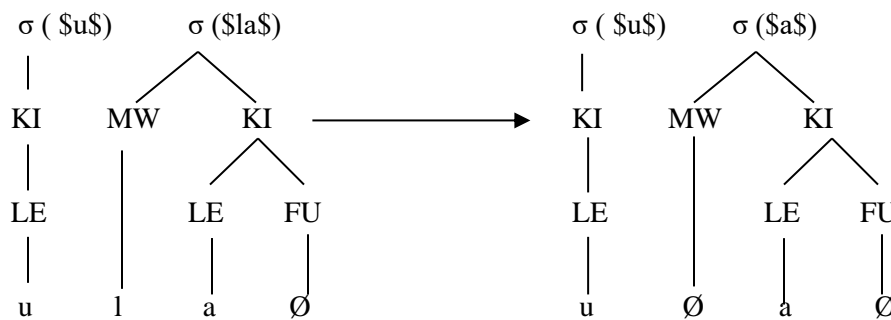

Neno la awali **ula* lina silabi mbili sawia na neno *ua*. Udondoshaji wa fonimu ya likwidi unapotokea katika neno asilia, neno tokeo husalia kuwa na silabi mbili. Athari hutokea katika silabi ya pili [\$a\$] kwa

sababu haina mwanzo kama ilivyo kwenye silabi ya umbo la awali *[\$la\$]. Katika silabi, sehemu ya mwanzo inaweza kuwepo au isiwepo (Carr, 2013).

b. Uwakilishaji wa muundo wa silabi ya neno **mela* [Sme\$la\$] na *mea*

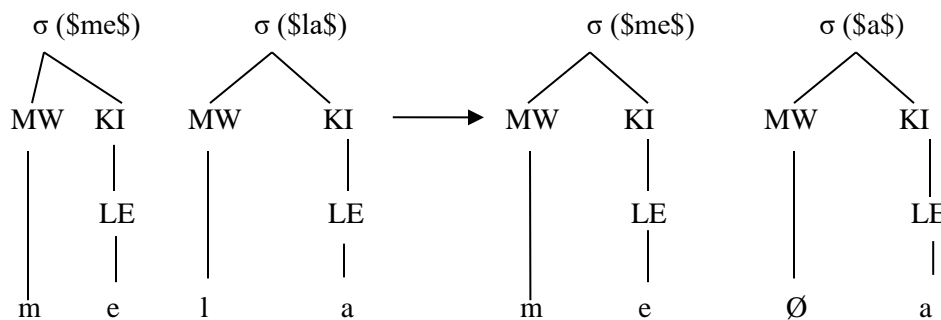

Herufi ya Kiyunani *sigma*, σ, hutumika kama ishara ya kifonolojia inayowakilisha silabi (Fromkin, Rodman & Hyams, 2003). Kilele (LE) cha silabi huwa vokali. Nafasi ya koda inaweza kuwepo au isiwepo kutegemea neno lililopo. Kwa kawaida,

silabi za maneno ya Kiswahili yenye asili ya Kibantu huwa hazina koda. Udondoshaji unapotokea katika umbo msingi (mela), silabi ya pili \$a\$ hupokea athari ya kutoweka kwa sehemu ya mwanzo ya silabi.

c. Uwakilishaji wa muundo wa silabi ya neno **ruma* [ru\$ma] na *uma* [\$u\$ma\$].

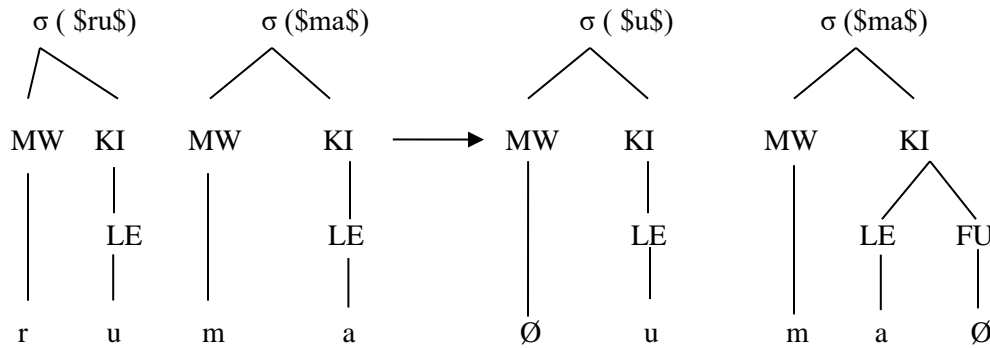

Japo neno *uma* sawia na *ona* na *ota* halina mfuatano wa vokali mbili, maneno haya yaliongezwa kwenye utafiti kimaksud kuwaja utaratibu na kuonyesha kuwa muundo pendwa wa silabi ya Kiswahili ni KV. Mbinu linganishi ilionyesha kuwa fonimu /r/ ilikuwepo kabla ya fonimu /u/ inayojenga kilele cha silabi. Hivyo, silabi isiyo mwanzo (V) ni athari mojawapo ya udondoshaji wa kihistoria wa fonimu za likwidi. Tofauti iliyopo kati ya maneno teule *uma* na *kaa* ni kuwa, katika neno *kaa* udondoshaji kati ulitokea ilhali katika neno *uma* udondoshaji mwanzo wa likwidi ulitokea.

ii) Kupungua kwa idadi ya silabi

Obuchi na Mukhwana (2010) walionyesha uwepo wa muundo wa silabi ya KV: katika Kiswahili. Muundo huu wa silabi katika maneno teule ni tokeo la udondoshaji wa kihistoria wa fonimu za likwidi kama tutakavyoonyesha katika sehemu inayofuata. Maumbo yafuatayo yaliyoundwa upya **juru/julu*, **kara/kala*, **mzele/mzere* na **mguru/mgulu* yanapolinganishwa na maneno *juu*, *kaa*, *mzee* na *mguu* yanayotumika sasa, tunagundua kuwa silabi imeathirika. Katika mifano hii, idadi ya silabi hupungua katika kila neno. Neno **juru*, lina silabi mbili; #ju\$ru# ilhali neno *juu* ni la silabi moja; #juu#. Hili linaweza kudhihirika ifuatavyo:

2) a. **Juru/julu* > *juu*

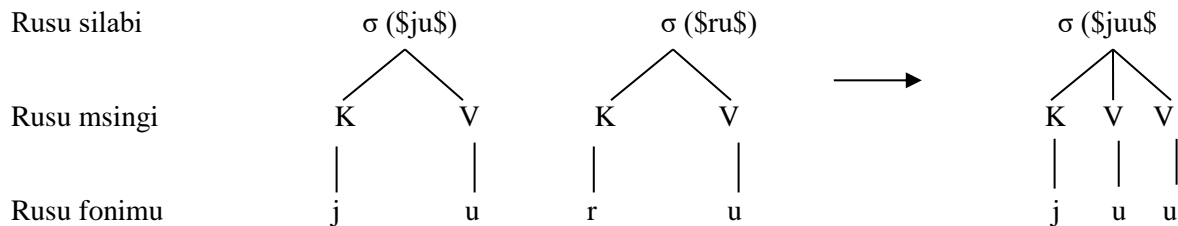

b. *Kara/kala* > *kaa*

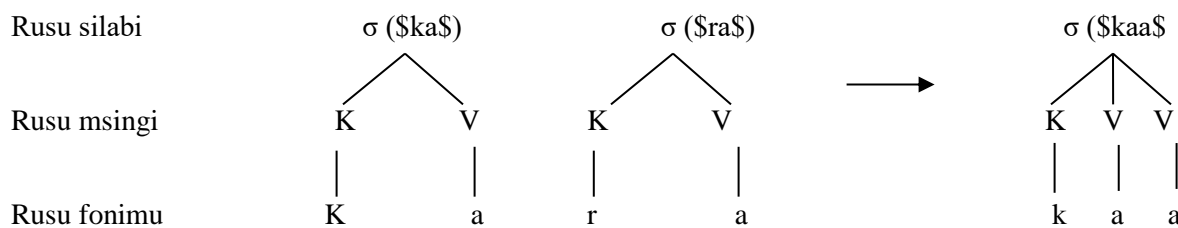

Mifano katika 2 (a) na (b) ilikuwa na silabi mbili katika neno la awali lakini badiliko linapotokea neno tokeo linakuwa la silabi moja.

c. Mguru/ mgulu > mguu

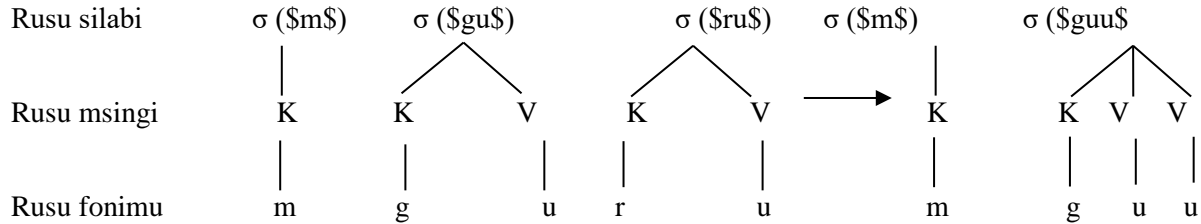

d. Mzele/mzere > mzee

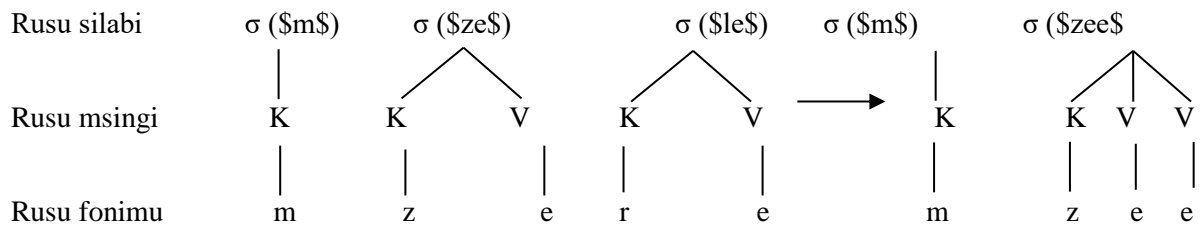

Mifano katika 2 (c) na (d) ilikuwa na silabi tatu katika neno la awali lakini badiliko linapotokea neno tokeo linakuwa la silabi mbili. Kimsingi, silabi ya neno teule hupungua kwa moja. Michoro ya miundo ya silabi iliyotumika kufafanua kijimada: kupungua kwa idadi ya silabi imetumia modeli ya fonolojia zalishi ya muundo wa silabi ambapo silabi ilichukuliwa kuwa na muundo wa rusu tatu ambazo huhusisha; rusu silabi (kifundo cha silabi), rusu msingi ambayo hutawaliwa na konsonanti (K) na vokali (V) na rusu fonimu

iii) Silabi nyepesi wazi kubadilika na kuwa silabi nzito wazi

Silabi nzito ni silabi ambayo uzito wake ni zaidi ya mora moja au kilele chake huwa na tawi linalogawanyika zaidi. Hili linaweza kuwakilishwa ifuatavyo:

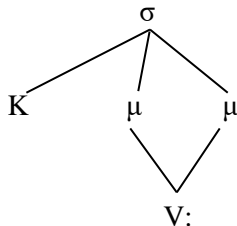

Silabi nyepesi ni silabi ambayo upeo au kilele chake hakina tawi linalogawanyika zaidi (Massamba, 2009). Data ifuatayo imetumika kuonyesha athari hii.

Jedwali 2: Mageuko ya silabi

ghafi	Maumbo-	Maumbo-tokeo
1.	*Mguru/ Mgulu	Mguu
2.	*Jara/Jala	Jaa
3.	*Ukoro/Ukolo	Ukoo
4.	*Kara/Kala	Kaa
5.	*Julu/Juru	Juu

Data ya Jedwali 2 imeonyesha mageuko kutoka kwa silabi nyepesi hadi silabi nzito iliyo wazi. Maumbo-ghafi yana silabi nyepesi ilhali maumbo-tokeo yana silabi nzito kama inavyoonyeshwa katika mfano ufuatao:

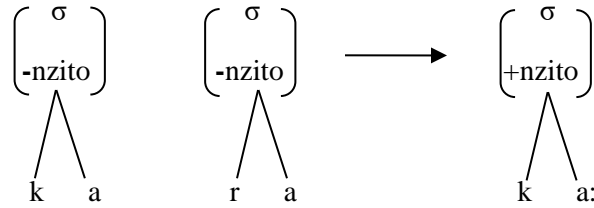

Baada ya badiliko, silabi za maumbo-tokeo huungana na kuishia kuwa za silabi nzito. Uzito huo umetokana na mfuatano wa vokali mbili zinazofanana mwishoni mwa neno. Maumbo ya kifonolojia /mgu:/ na /ja:/ huwakilishwa ifuatavyo:

3) a. Mguu (\$m\$gu:\$)

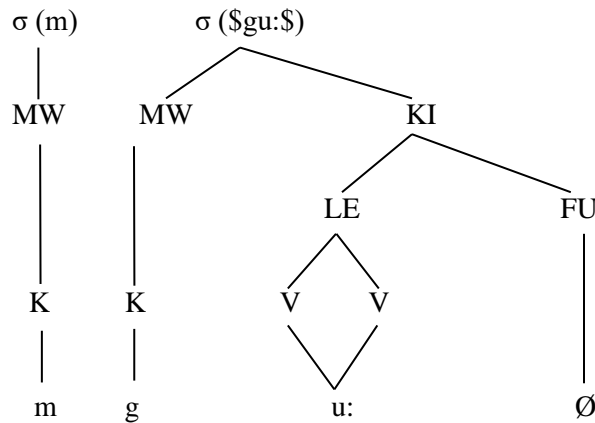

Katika kielelezo hiki, kilele cha silabi ni cha mora mbili hivyo hugawanyika. Sifa hiyo ya silabi nzito hutokea baada ya silabi kuungana kama ifuatavyo: /m.gu.u/ inabadilika na kuwa /m.guu/

Neno *mguu* ni la silabi mbili. Silabi ya kwanza ikiwa fonimu nazali /m/ na silabi ya pili ikiwa silabi nzito /gu:/. Kwenye silabi ya pili, fonimu /g/ ndiyo mwanzo ilhali vokali /u:/ ya mora mbili hujenga kilele cha silabi. Utafiti ulichanganua silabi ya pili \$guu\$, kwa sababu inaishia kuwa na sifa ya silabi nzito baada ya fonimu ya likwidi iliyokuwepo katikati ya vokali hizo kudondoshwa.

b. Jaa (\$jaa\$)

Maumbo **jara* au **jala* ni maumbo ya awali ya neno *jaa*. Maumbo haya ya awali ni ya silabi nyepesi wazi. Inaweza kuonyeshwa ifuatavyo:

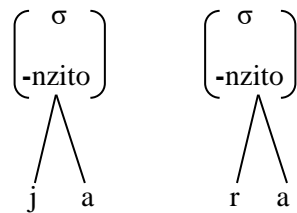

Baada ya badiliko la udondoshaji wa likwidi, silabi za neno tokeo *jaa* huungana na kuwa silabi moja nzito. Uzito huu unatokana na mfuatano wa vokali mbili, /a:/ kama ifuatavyo:

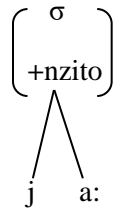

Neno *jaa* huwakilishwa ifuatavyo katika kielelezo:

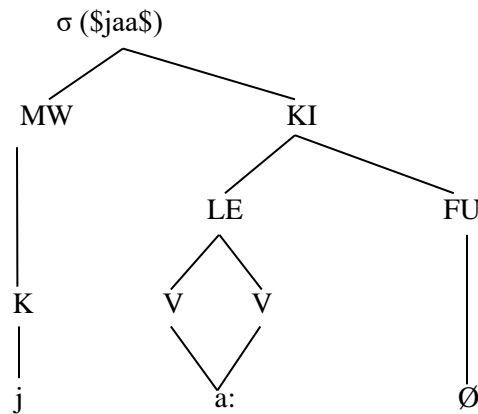

Katika kielelezo hiki, silabi \$jaa\$ ni silabi nzito wazi ambayo chanzo chake ni kudondoshwa kwa fonimu ya likwidi iliyokuwepo katikati ya vokali. Mageuko ya silabi kutoka kwa silabi nyepesi wazi hadi silabi nzito umeangazia maneno mawili yakiwemo *mguu* na *jaa*. Hii ni kwa sababu, mifano hii ni kielelezo na kiwakilishi bora cha data iliyopo kwenye Jedwali 2. Zaidi ya hayo, matumizi ya mifano zaidi itakuwa urudufu wa matokeo yaleyale. Kama ilivyoonyeshwa katika sehemu iliyotangulia, silabi huwa na mfumo wa ngazi kimuundo.

Wanaisimu mbalimbali wametofautiana katika idadi ya miundo ya silabi ya Kiswahili. Okal (2015) anasema kuwa, huenda tofauti hizo zinatokana na tofauti katika idadi na miundo ya fonimu. Utafiti huu unaongeza kuwa, tofauti katika idadi ya miundo ya silabi hutokana na athari ya mabadiliko ya udondoshaji wa fonimu za likwidi. Kulingana na uchanganuzi uliofanywa, miundo ya silabi ya V na KV: ni matokeo ya udondoshaji wa kihistoria wa fonimu za likwidi katika maneno teule.

Athari za udondoshaji wa fonimu katika uwekaji shadda

Shadda ni kitengo cha fonolojia kilicho kikubwa kuliko silabi. Njogu na wengine (2006) wamefasiri

shadda kama utamkaji wa nguvu zaidi katika sehemu fulani ya neno naye Hayes (2009) anafasiri shadda kama nguvu inayotumika kutamka silabi. Sifa inayobainika kuhusu shadda katika ufafanuzi wao ni utamkaji wa nguvu. Katamba (1989) na McMahan (2002) wanasema kuwa katika Kiswahili, shadda huwekwa kwenye silabi ya pili kutoka mwisho wa neno. Kama ilivyoelezwa mwanzo, silabi ndiyo msingi mkuu wa uwekaji wa shadda. Kwa hivyo, silabi inapungua kwa moja na kupata sifa mpya ya silabi nzito, sehemu ya uwekaji shadda hubadilika. Athari hii imeelezwa katika sehemu inayofuata.

i) Kuhama kwa shadda

Tulipokuwa tukiangazia athari za udondoshaji wa fonimu za likwidi katika miundo ya silabi ilibainika kuwa maneno yenye muundo wa silabi ya KV: kama vile *kaa* katika Jedwali 1 ndiyo yaliyopata athari ya kupungua kwa silabi moja na kupata sifa ya silabi nzito ilhali maneno yenye muundo wa silabi ya V kama vile *mea* lilipata athari ya kutoweka kwa sehemu ya kijenzi cha silabi kijulikanacho kama mwanzo katika silabi ya pili \$a\$. Kwa hivyo, data yenye muundo wa silabi ya KV: ndiyo iliyofaa kuonyesha athari hizi. Maneno *njaa* na *mguu* yameteuliwa kuonyesha athari hizo.

Tofauti za kimuundo zilizopo katika neno *mguu* na *njaa* ni idadi ya silabi. Neno *mguu* limeangaziwa kuonyesha kuwa kuna kigezo kingine cha kuzingatiwa katika uwekaji shadda bali siyo silabi ya pili kutoka mwisho pekee.

Mbinu linganishi ilionyesha kuwa umbo la awali la neno *njaa* lilikuwa **njara/*njala*. Umbo la nje la silabi huwa halina shadda hadi pale ambapo shadda inawekwa kupitia kwa sheria (Hayes, 2009). Kwa mfano:

4) a. Njaa

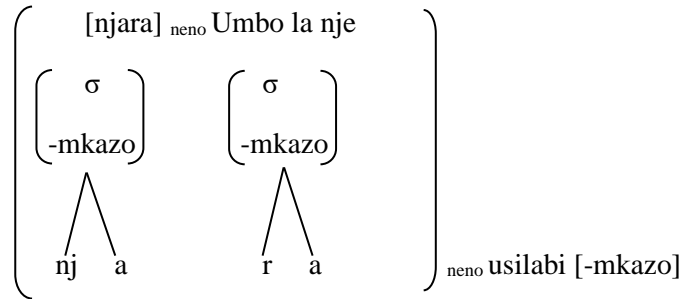

Neno **njara/*njala* huwekwa shadda kwenye silabi ya pili kutoka mwisho kupitia kwa sheria kama ifuatavyo:

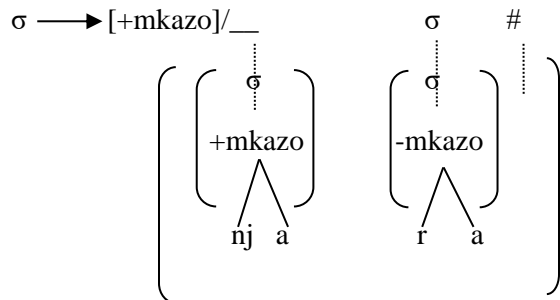

Katika kielezo hiki, silabi \$nja\$ huwekwa shadda katika mazingira ya kutanguliwa na silabi \$ra\$. Baada ya udondoshaji wa kihistoria, neno tokeo ni *njaa* na lina silabi moja nzito. Carr (2013) anasema kuwa, maneno yenye silabi moja si tatizo katika uwekaji shadda kwa sababu kuna silabi moja ya kuwekwa shadda kuu. Neno *njaa* lenye silabi moja huwekwa shadda ikiongozwa na sheria ya uwekaji shadda kama ifuatavyo:

$\sigma \longrightarrow [+shadda]/_ \#$

Sheria hii hunyambuliwa kutoka kwa sheria ifuatayo:

$\sigma \longrightarrow [+shadda]/_ (\sigma) \#$

Silabi iliyo kwenye mabano upinde huonyesha kuwa, kipengele hicho kinaweza kuwepo au

kisikuwepo kutegemea data iliyopo. Sheria hii inapopanuliwa tunapata:

1. $\sigma \longrightarrow [+shadda]/_ \sigma \#$

2. $\sigma \longrightarrow [+shadda]/_ \#$

Katika upanuzi wa sheria, ishara fulani kama vile (σ) hapanuliwa kuwakilisha kiambajengo fulani. Sheria ya kwanza hutumiwa kuweka shadda kwenye silabi ya pili kutoka mwisho ilhali sheria ya pili hutumiwa kuweka shadda kwenye neno la silabi moja. Nadharia ya fonolojia zalishi inasisitiza haja ya kuwepo kwa mpangilio rasmi wa kutumia sheria. Katika sheria zinazopanuliwa sheria ndefu itumike kwanza katika data iliyopo (Hayes, 2009). Kwa mfano:

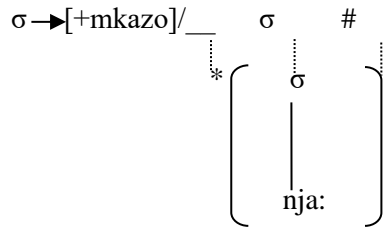

Hata hivyo, sheria hii inafeli kwa sababu mazingira yaliyopo hayaruhusu sheria hii kutumika (mazingira ya kutanguliwa na silabi). Kwa hivyo, hatua hiyo

hufanywa upya kwa matumizi ya sheria ya pili kama ifuatavyo:

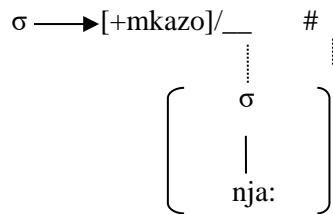

Katika neno *njaa*, shadda hudhihirika ifuatavyo: *'njaa*. Kwa hiyo, shadda huhama kutoka kwa silabi nyepesi wazi; \$nja\$ katika neno *njara/njala* hadi kwa silabi moja nzito; \$njaa\$ katika neno *njaa*.

Umbo la awali la neno *mguu* lilikuwa **mguru/*mgulu*. Katika maumbo haya ya awali, shadda huwekwa kwenye silabi ya pili kutoka mwisho kama ifuatavyo:

b. Mguu

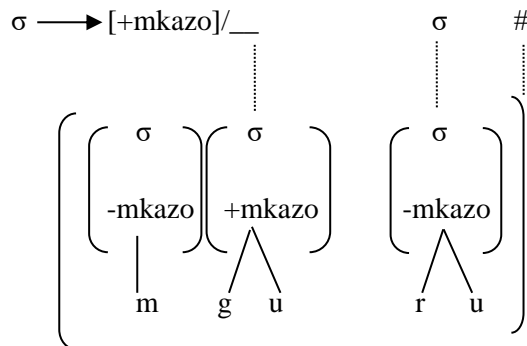

Baada ya badiliko kutokea tulisalia na neno *mguu*. Neno hili lina silabi mbili. Silabi ya pili ikiwa silabi nzito yenye wakaa mrefu. Kimsingi, katika uwekaji

shadda tunaanza na sheria ndefu iliyopanuliwa kama ifuatavyo

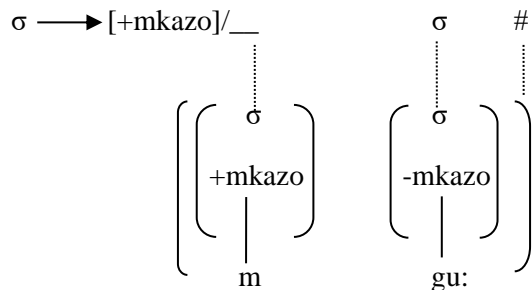

Kwa hivyo, uwekaji shadda utadhihirika katika neno hili kama ifuatavyo: *mguu*. Kulingana na kanuni ya uzuiaji, sheria ndefu inapofaulu katika matumizi yake, hakuna haja tena ya kutumia sheria inayofuata (Hayes, 2009). Hata hivyo, uwekaji shadda katika neno hilo si sahihi kwa sababu kuna vigezo vingine vya kuzingatiwa katika uwekaji shadda. Silabi nzito huwekwa shadda hasa inapotokea mwishoni mwa neno (Katamba, 1989). Katika neno *mguu*, silabi \$guu\$ ni ya mora mbili. Kanuni ya ukamilifu inasisitiza kuwa sheria ndefu iliyopanuliwa inapofeli, sheria inayofuata itumike kama ifuatavyo:

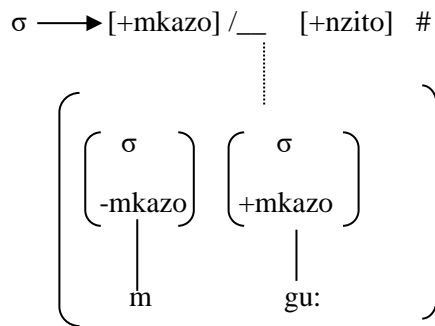

Silabi hubadilika na kuwa na shadda katika mazingira ya kuwepo kwa silabi nzito mwishoni mwa neno. Katika neno *mguu* shadda hudhihirika ifuatavyo: *M'guu*. Kwa hivyo, shadda imehama kutoka kwa silabi nyepesi wazi \$gu\$ katika maneno *mguru/mgulu* hadi kwa silabi nzito \$guu\$ katika neno *mguu*.

Umbo msingi

Uwekaji shadda $\sigma \rightarrow [+mkazo] / _ \sigma \#$

Udondoshaji $\left\{ \begin{array}{l} l \\ r \end{array} \right\} \rightarrow [\emptyset] / V_V$

Kuungana kwa silabi

Uwekaji shadda $\sigma \rightarrow [+mkazo] / _ \#$

$\sigma \rightarrow [+mkazo] / _ [+nzito] \#$

Kusambaa kwa shadda $\acute{v} \ v \rightarrow \acute{v} \acute{v}$

Katika sehemu hii, tumeonyesha kwa usaidizi wa mifano miwili jinsi shadda inavyohama kutoka kwa silabi ya pili kutoka mwisho hadi kwa silabi nzito wazi badiliko linapotokea. Katika sehemu inayofuata tumeonyesha jinsi shadda husambaa kutoka kwa vokali moja hadi nyingine.

ii) Kusambaa kwa shadda

Silabi nzito zinapowekwa shadda kupitia kwa sheria za uwekaji shadda, kama vile kwenye mifano ya 4). (a) na (b), shadda husambaa kwenye vokali. Hili linaweza kuonyeshwa ifuatavyo: *Káá* na *mgúú*.

Neno *kaa* hutamkwa kwa pigo moja la silabi na kwa wakaa mrefu. Kifonetiki wakaa mrefu huwakilishwa kwa matumizi ya nukta pacha (:). Katika utamkaji wa neno *mguu*, silabi \$guu\$ hutamkwa na husikika zaidi ikilinganishwa na silabi \$m\$. Vile vile, silabi \$guu\$ inayotiliwa mkazo huwa na wakaa mrefu ikilinganishwa na silabi \$m\$ isiyotiliwa mkazo.

Kusambaa kwa shadda kutoka kwa vokali moja hadi nyingine kunaweza kuonyeshwa ifuatavyo:

$$\acute{v} \quad v \quad \longrightarrow \quad \acute{v} \quad \acute{v}$$

$$[\alpha] \quad [\alpha] \quad \longrightarrow \quad [\alpha] \quad [\alpha]$$

Kwa jumla kinachotokea ni kama ilivyoonyeshwa hapa chini:

/ka.la/ /m.gu.lu/ /m.ze.le/ /nja.ra/

ká.la m.gú.lu m.zé.le nj á.ra

ká.a m.gú.u m.zé.e njá.a

káa m.gúu m.zée njáa

'kaa, 'njaa

m'zee, m'guu

káá mgúú mzée njáá

Umbo la kifonetiki

[káá] [mgúú] [mzéé] [njáá]

au

[ká:] [mgú:] [mzé:] [njá:]

Mabadiliko haya ya udondoshaji wa sauti za likwidi yanapotokea, sauti yenye wakaa kadri hubadilika na kuwa yenye wakaa mrefu kwa sababu ya mfuatano wa vokali mbili zinazofanana. Crystal (2008) amefasiri wakaa kama dhana ya kifonetiki inayotumiwa kurejelea wakati unaohitajika kutamka sauti au silabi fulani. Wakaa huu hutoka kwenye silabi ya mwisho katika neno na hujulikana kama wakaa wa kifonetiki. Katika Kiswahili, wakaa ni mojawapo ya sifa bainifu na watumiaji lugha wana umilisi unaowaruhusu kuteua wakaa unaofaa katika miktadha anuwai ya kiutendaji. Katika Kiswahili hakuna vokali ndefu (Mwangi, 2008). Kulingana na data iliyopo, uwepo wa wakaa wa kifonetiki ni mfanyiko wa kifonolojia wa kisinkroniki unaotokea baada ya udondoshaji wa kihistoria wa fonimu za likwidi katika maneno teule.

Hitimisho

Makala hii imebainisha kuwa fonimu moja inapotoweka katika neno, viarudhi huathirwa. Baadhi ya sifa arudhi hizo ni silabi, wakaa na mkazo. Fonimu za likwidi zinapotoweka katika neno muundo wa silabi huathirika na idadi yake ikapungua katika miktadha mingine. Miundo ya silabi ya KV: ambayo ni matokeo ya udondoshaji wa likwidi ndiyo iliyodhihirisha kupungua kwa idadi ya silabi. Japo idadi ya silabi ilipungua, silabi tokeo ilipata sifa ya silabi nzito. Katika muundo wa silabi ya V, kijenzi cha silabi kijulikanacho kama mwanzo kilitoweka hivyo silabi imejengeka kwa kilele pekee.

Makala hii ilianza kwa kushughulikia athari katika miundo ya silabi kwa sababu sifa za kiarudhi kama vile wakaa na shadda huelezeka kwa kuegemezwa kwenye silabi. Mageuko kwenye silabi yaliathiri uwekaji shadda kwa sababu katika Kiswahili shadda huwekwa kwenye silabi ya pili kutoka mwisho. Chanzo cha athari hizi ni kupungua kwa silabi kwa sababu ya utowekaji wa fonimu. Silabi nzito za wakaa mrefu ziliwekwa shadda bila kuzingatia kigezo cha silabi ya pili kutoka mwisho. Matumizi

ya sheria ndefu ilifeli, hivyo sheria fupi ilitumika kuweka shadda kwenye neno. Zaidi ya hayo, shadda ilisambaa kutoka vokali moja hadi nyingine.

Marejeleo

- Carr, P. (2013). *English Phonetics and Phonology: An Introduction* (2nd ed.). Malden: Wiley-Blackwell.
- Chomsky, N & Halle, M. (1968) *Sound Pattern of English*. New York: Harper & Row.
- Clements, G.N. & Keyser, S.J. (1983). *CV Phonology: A Generative Theory of the Syllable*. Cambridge Mass: The MIT Press
- Crystal, D. (2008). *A Dictionary of Linguistics and Phonetics*. (6th ed). London: Blackwell Publishing.
- Fromkin, V., Rodman, R. & Hyams, N. (2003). *An Introduction to Language* (7th ed.). Washington D.C: Thomson Wadsworth
- Fudge, E. (1987). Branching Structure within the Syllable: *Journal of Linguistics*, Vol. 23, No. 2, pp. 359-377.
- Hayes, B. (2009). *Introductory Phonology*. Malden: Blackwell Publishing.
- Katamba, F. (1989). *An Introduction to Phonology*. London: Longman Publishers.
- Kiplimo, C. E. & Mwita L. C. (2021). Thibitisho la Udondoshaji wa Kihistoria wa Fonimu za Likwidi. *East African Journal of Swahili Studies*, 4(1), 43- 57. <https://doi.org/10.37284/eajss.4.1.474>.
- Massamba, D. P. B. (2009). *Kamusi ya Isimu na Falsafa*. Dar es Salaam: TUKI.
- Massamba, D. P. B. (2011). *Maendeleo katika Nadharia ya Fonolojia*. Dar es Salaam: TATAKI.

- McMahon, A. (2002). *An Introduction to English Phonology*. Edinburgh: Edinburgh University Press.
- Mwaliwa, H. C. (2014). *An analysis of the syllable structure of standard Kiswahili loan words from modern standard Arabic*. [Unpublished Ph.D thesis, University of Nairobi].
- Mwangi, I. (2008). *A synchronic segmental morphophonology of standard Kiswahili*. [Unpublished Ph.D thesis, University of Nairobi].
- Njogu, N., Mwhaki, A. & Buliba, A. (2006). *Sarufi ya Kiswahili: Uchanganuzi na Matumizi*. Nairobi: Jomo Kenyatta Foundation.
- Obuchi, S. M. & Mukhwana, A. (2010). *Muundo wa Kiswahili: Ngazi na vipengele*. Nairobi: A-Frame Publishers.
- Okal, B.O. (2015). Uhakiki wa Fonimu na Miundo ya Silabi za Kiswahili. *Kioo cha Lugha Juz. 13*, pp. 103-124.
- Pike, K. & Pike, E.V. (1947). Immediate Constituents of Mazateco Syllables. *International Journal of American Linguistics*, 13, pp. 78–91.
- Roach, P. (2009). *A little Encyclopaedia of Phonetics*. Cambridge: Cambridge University Press.